



60018



20V



1/2" LED

(ES)	LLAVE DE IMPACTO ELÉCTRICA 1/2" BRUSHLESS	2
(EN)	BRUSHLESS IMPACT WRENCH 1/2"	5
(FR)	CLÉ À CHOC 1/2" AVEC MOTEUR SANS BALAIS	8
(DE)	SCHLAGSCHLÜSSEL 1/2" MIT BÜRSTENLOSEM MOTOR	11
(IT)	CHIAVE A IMPULSI DA 1/2" CON MOTORE BRUSHLESS	14
(PT)	CHAVE DE IMPACTO COM MOTOR SEM ESCOVAS 1/2"	17
(RO)	CHEIE DE IMPACT 1/2" CU MOTOR FĂRĂ PERII	20
(NL)	1/2 "SLAGSLEUTEL MET BORSTELLOZE MOTOR	23
(HU)	KOMPOZIT LEVEGŐÜTŐ KULCS 1/2 KEFE NÉLKÜLI MOTORRAL	26
(RU)	УДАРНЫЙ КЛЮЧ 1/2" С БЕСЩЕТОЧНЫМ ДВИГАТЕЛЕМ	29
(PL)	KLUCZ UDAROWY 1/2" Z SILNIKIEM BEZSZCZOTKOWYM	32

ES

MANUAL DE INSTRUCCIONES

PRESENTACIÓN DEL PRODUCTO

Esta herramienta ha sido diseñada para tensar, aflojar y desenroscar tornillos, así como taladrar en madera, metal, cerámica y plástico.

Viene equipada con una luz LED para una mayor visibilidad, un interruptor de velocidad variable, un selector del sentido de la rotación que permite bloquear el gatillo y prevenir un arranque accidental de la herramienta, así como una empuñadura ergonómica para un mayor agarre y precisión.

Cuenta con 5 marchas distintas, 3 para apretar y 2 para aflojar, permitiendo ajustar la velocidad según la operación que vaya realizar.

INSTRUCCIONES DE SEGURIDAD

⚠ ATENCIÓN! Lea todas las advertencias e instrucciones. No hacer caso de las advertencias e instrucciones incluidas en este manual podría resultar en descargas eléctricas, fuego y/o daños personales graves.

- Compruebe que no hay piezas rotas, interruptores dañados ni cualquier otro defecto que pueda afectar el funcionamiento del producto.
- No use la herramienta en la presencia de líquidos, gases o polvo inflamables.
- Vista correctamente. No lleve puesta ropa ancha o joyería y recójase el pelo largo.
- Evite que la herramienta se encienda accidentalmente. Retire la batería de la herramienta y coloque el seguro en modo bloqueo antes de realizar cualquier ajuste, cambiar algún accesorio, o guardar la herramienta.
- Mantenga la herramienta y su empuñadura seca, limpia y sin restos de aceite o grasa.
- Lleve siempre protección visual y respiratoria.
- Sostenga la herramienta por la superficie aislada eléctricamente de la empuñadura cuando pueda producirse un contacto accidental con un cable. El contacto con un cable podría producir una descarga en las partes no aisladas de la herramienta y causar heridas al operario.
- Quite todas las llaves de ajuste de la herramienta antes de encenderla para evitar que salgan disparadas a toda velocidad.

FUNCIONAMIENTO

Insertar las puntas y vasos

1. Sosteniendo firmemente el cuadrado, gírelo en sentido anti horario hasta que se pueda insertar la punta.
2. Sosteniendo firmemente el cuadrado, gírelo en sentido horario hasta que la punta quede debidamente fijada.

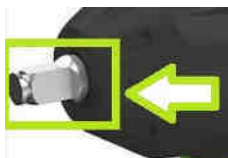

Encendido/Apagado

Para encender la herramienta, presione suavemente el gatillo. Para apagar la herramienta, suelte completamente el gatillo.



NOTA! El gatillo se puede usar como un mecanismo de control de velocidad variable. La velocidad de rotación de la herramienta aumentará progresivamente al incrementar la presión ejercida sobre el gatillo, mientras que ésta disminuirá al reducir la presión sobre el gatillo.

Luz de trabajo LED

Al presionar suavemente o completamente el gatillo, la luz LED de trabajo se encenderá para iluminar directamente el área de operación. Al soltar el gatillo, la luz seguirá encendida durante 3-5s antes de apagarse.



Sentido de rotación

Apriete el selector para seleccionar el sentido de la rotación:

- Para una rotación hacia la derecha, usada para taladrar y apretar tornillos, coloque el selector hacia el lado izquierdo de la herramienta.
- Para una rotación hacia la izquierda, usada para destensar y desenroscar tornillos, coloque el selector hacia el lado derecho de la herramienta.



¡NOTA! El selector de dirección en posición central bloquea el gatillo y previene un arranque accidental de la herramienta cuando no esté en uso.

Funciones y ajuste de la velocidad de rotación

Al tensar o aflojar tornillos, existen 5 marchas o velocidades distintas, ajustables mediante el botón de ajuste del selector, e indicadas mediante las cuatro barras de luz LED:



Para tensar/apretar:

1. Asegúrese que el selector del sentido de rotación esté hacia el lado izquierdo de la herramienta.



2. Pulse el botón de ajuste para seleccionar la marcha deseada de entre las 3 mostradas a continuación, de menor a mayor velocidad respectivamente:

Marcha 1	Marcha 2	Marcha 3

Para destensar/aflojar:

1. Asegúrese que el selector del sentido de rotación esté hacia el lado derecho de la herramienta.



2. Pulse el botón de ajuste para seleccionar la marcha deseada de entre las 2 mostradas a continuación:

Marcha 4	Marcha 5
Para una rotación continua en sentido antihorario.	<p>En este modo, la rotación NO es continua, sirve para aflojar ligeramente los tornillos o tuercas.</p> <p>Para ello, presione el gatillo y se realizará una pequeña rotación en sentido antihorario hasta quedar parada por completo.</p> <p>Una vez la ligera rotación se haya completado, debe esperar unos segundos y presionar el gatillo de nuevo para realizar la siguiente.</p>

¡NOTA! Las marchas 1, 2 y 3 solo se pueden usar para atornillar, es decir, con el selector de rotación hacia el lado izquierdo. Las marchas 4 y 5 solo se pueden usar para aflojar, con el selector de rotación hacia la derecha.

- Al estar en la marcha 1, 2 o 3 y mover el selector de rotación hacia la derecha, se conectará automáticamente la marcha 4 o 5.
- Al estar en la marcha 4 o 5 y mover el selector de rotación hacia la izquierda, se conectará automáticamente la marcha 1.

Sistema de protección

Este sistema de protección apagará automáticamente la herramienta si la batería o herramienta se encuentra en las siguientes condiciones:

1. Protección de sobrecargas: cuando la corriente sea más alta de lo habitual, la herramienta se apagará. Debe detener la operación y volver a encender la herramienta.
2. Protección de sobrecalentamiento: cuando la temperatura de la herramienta sea más alta de lo habitual, la herramienta dejará de funcionar. Debe dejar que se enfríe antes de encenderla de nuevo.

MANTENIMIENTO

- Asegúrese siempre que la herramienta está apagada y la batería desconectada antes de inspeccionar la herramienta o realizar el mantenimiento.
- Limpie regularmente los conductos de ventilación con aire comprimido. No intente limpiarlos introduciendo objetos puntiagudos a través de los orificios.
- No use detergentes para limpiar las partes plásticas de la herramienta. Se recomienda usar un paño húmedo con un detergente suave.

RESOLUCIÓN DE PROBLEMAS

PROBLEMA	CAUSA	SOLUCIÓN
Herramienta no funciona	Batería está agotada	Cargue la batería
Punta no puede ser insertada	Cuadrado no está liberado	Gire el cuadrado en sentido anti horario
Motor está sobrecalentado	Conductos de ventilación están obstruidos	Limpie los conductos de aire

ESPECIFICACIONES TÉCNICAS

Voltaje	DC-20V
Velocidad sin carga	0-900/0-1600/0-1900 rpm
Tasa de impacto	0-2300 IPM
Dimensiones del cuadrado	12.5 mm (1/2")
Torque máximo	1000 Nm
Peso	2,85 kg
Cuadrado de media	

DESCRIPCIÓN DE LAS PARTES

NÚM.	DESCRIPCIÓN
1	Empuñadura
2	Selector de la dirección de rotación
3	Gatillo
4	Luz de trabajo LED
5	Gancho para cinturón
6	Batería
7	Botón de extracción de la batería
8	Cargador



INSTRUCCIONES DE SEGURIDAD PARA LA BATERÍA Y CARGADOR

- No intente abrir o desmontar la batería o cargador bajo ningún concepto.
- No exponga la batería o cargador al agua o la lluvia.
- Mantenga la batería fuera del alcance de otros objetos metálicos cuando no esté en uso.
- Evite el contacto si la batería emana cualquier líquido y ventile el área de trabajo si emite cualquier tipo de vapor.
- No use el cable para transportar el cargador o para desconectarlo de la corriente.
- Nunca use un cargador dañado.

Proceso de carga

- Cargue la batería a temperaturas ambiente entre 10°C y 40°C.
- No cargue la batería dentro de una caja o contenedor. Coloque la batería en un lugar con buena ventilación durante la carga.
- No sobrecargue la batería. Desconecte el cargador de la corriente una vez la batería esté completamente cargada.

Almacenamiento

- Extraiga la batería de la herramienta cuando no vaya a ser usada durante un largo periodo de tiempo.
- No guarde la batería y cargador en lugares con una temperatura superior a 40°C.

Transporte y eliminación

- Coloque la batería dentro del embalaje de manera que quede fija y no pueda moverse.
- No tire las herramientas eléctricas y baterías en los residuos domésticos!
- Consulte con sus autoridades locales para saber más sobre las opciones de transporte y eliminación.

MONTAJE DE LA BATERÍA

⚠ ATENCIÓN! Compruebe que la herramienta está apagada antes de introducir o extraer la batería.

Carga de la batería

NOTA: Las baterías nuevas están parcialmente cargadas. Debe cargar totalmente las baterías antes de insertarlas en la herramienta por primera vez.

1. Si la batería está vacía, la herramienta eléctrica se apagará totalmente mediante un circuito de protección.
2. No siga presionando el interruptor de encendido/apagado después del cierre automático de la herramienta.

Instalación de la batería

1. Alinee las costillas realizadas de la batería con la base de la herramienta.
2. Deslice la batería dentro de la herramienta.

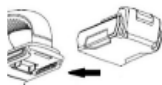

3. Compruebe que los pestillos en ambos lados de la batería queden conectados a la herramienta de forma segura.

Extracción de la batería

1. Presione el botón de extracción de la batería.



2. Saque la batería de la herramienta eléctrica tirando de ella hacia delante sin ejercer apenas fuerza.



CARGA DE LA BATERÍA CON EL CARGADOR

1. Conecte el cargador a la toma de corriente.
2. Inserte la batería en las ranuras del cargador hasta que los pestillos en ambos lados de la batería queden conectados de forma segura.
3. Una vez conectada, las luces LED del cargador se encenderán para indicar el estado de carga de la batería.



Las luces LED pueden indicar 5 estados de carga diferentes:

Luz roja fija		El cargador está conectado
Luz roja fija + luz verde intermitente		La batería se está cargando
Luz roja fija + luz verde fija		La batería está completamente cargada
Luz roja intermitente		La batería está demasiado caliente
Luz roja y verde parpadeando alternativamente		La batería es defectuosa

⚠ NOTA! Si las luces LED indican que la batería es defectuosa, intente extraer e insertar de nuevo la batería en el cargador, realizando lo mismo con una batería nueva. Si el mismo estado de carga se mantiene, es posible que el producto defectuoso sea el cargador y no la batería.

4. Saque la batería del cargador tirando de ella sin ejercer apenas fuerza.
5. Desconecte el cargador de la toma de corriente.

INDICADOR DE CARGA DE LA BATERÍA

NOTA! Presione el botón del indicador de carga de la batería para comprobar su estado de carga. Si todas las luces LED están encendidas, la batería está totalmente cargada.



EN

INSTRUCTION MANUAL

PRODUCT'S PRESENTATION

This tool is designed to tighten and loose screws, as well as to drill in wood, metal, ceramic and plastic.

It is equipped with a LED light for an enhanced visibility, a variable speed switch, a forward/reverse selector which allows to lock the trigger and prevent an accidental starting, and an ergonomic handle for an improved grip and precision.

It features 5 different gears, 3 for tightening and 2 for loosening, allowing a speed adjustment according to operation to be carried out.

SAFETY INSTRUCTIONS

▲ WARNING! Read all safety warnings and all instructions. Failure to follow the warnings and instructions listed below may result in electric shock, fire and/or serious injury.

- Check for breakage of parts, damage to switches and any other conditions that may affect its operation.
- Do not operate the tool in the presence of flammable liquids, gases or dust.
- Dress properly. Do not wear loose clothing or jewelry and tighten long hair.
- Avoid an accidental starting. Disconnect the battery from the tool and place the switch in the locked or off position before making any adjustments, changing accessories, or storing the tool.
- Keep the tool and its handle dry, clean and free from oil and grease.
- Always wear eye and respiratory protection.
- Hold the tool by the insulated grip surface when performing an operation where the tool may come in contact with the hidden wiring. Contact with a "live" wire will make exposed metal parts of the tool "live" and shock the operator.
- Make sure all keys and adjusting wrenches are removed from the tool before switching it on to avoid them to fly away at high velocity.

OPERATION

Inserting the bits

1. Holding the keyless chuck firmly, turn it anticlockwise until the drilling bit can be inserted.
2. Holding the keyless chuck firmly, turn it clockwise to lock the bit in position.

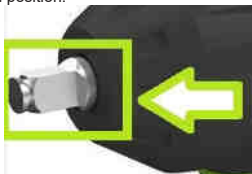

Switching On/Off

To turn it on, slowly depress the trigger switch.

To turn it off, fully release the trigger switch.



NOTE! The trigger switch can be used as a variable speed control mechanism. The higher the pressure on the trigger switch, the higher will be the rotational speed, while light pressure on the trigger results in a low rotational speed.

LED Work light

When the trigger switch is partially or fully depressed, the LED work light will be on to illuminate the direct working area of operation. When you release the trigger, the light will keep working during 3-5s before turning off.



Rotation selection

To change the rotation direction, you can use the forward/reverse selector:

- To set a right rotation, used for drilling and driving in screws, push the switch to the left side of the tool.
- To set a left rotation, used for loosening or unscrewing screws, push the switch to the right side of the tool.



NOTE! The forward/reverse selector in its central position locks the trigger switch and prevents an accidental starting of the tool while not in use.

Rotational speed functions and adjustment

While tightening and loosening screws, there are 5 different gears or speeds, which can be changed with the adjustment button on the selector, and indicated through the four LED light bars:



For tensioning/tightening:

1. Make sure the forward/reverse selector is set towards the left side of the tool.



2. Press the button to choose the desired gear among the 3 showed below, from a lower to a higher speed respectively:

Gear 1	Gear 2	Gear 3

For loosening/untightening:

1. Make sure the forward/reverse selector is set towards the right side of the tool.



2. Press the button to choose the desired gear among the 2 showed below:

Gear 4	Gear 5
<p>Used for a continuous counterclockwise rotation.</p>	<p>In this mode, the rotation is NOT continuous, it is used to lightly loosen bolts and nuts.</p> <p>To do so, depress the trigger switch and a small counterclockwise rotation will take place until it completely stops.</p> <p>Once the slight rotation is completed, you must wait a few seconds to depress the trigger switch again to make a new one.</p>

NOTE! Gears 1,2 and 3 can only be used for tightening, that is, with the forward/reverse selector towards the left side. Gears 4 and 5 can only be used for loosening, with the forward/reverse selector towards the right side.

- If gear 1,2 or 3 is set and the forward/reverse selector is moved towards the right, gears 4 or 5 will be automatically connected.
- If gear 4 or 5 is set and the forward/selector is moved towards the left, gear 1 will be automatically connected.

Protection system

This system will turn the power tool off automatically under the following conditions:

1. Overload protection: when the current is abnormally higher, the tool will stop working. You must stop performing the operation and turn the tool on to restart.
2. Overheat protection: if the tool temperature is overheated, the tool will stop working. You must let it cool down before restarting it.

MAINTENANCE

- Always be sure that the tool is switched off and the battery pack is removed from the tool before attempting to perform inspection or maintenance.
- Regularly clean the tool's air vents with compressed dry air. Do not attempt to clean by inserting pointed objects through openings.
- Do not use cleaning agents like strong solvents to clean the plastic parts of the tool, a mild detergent on a damp cloth is recommended instead.

TROUBLESHOOTING

PROBLEM	REASON	SOLUTION
The tool does not work	Battery is depleted	Charge the battery
Bit cannot be installed	Sleeve is not released	Release the sleeve
Motor is over-heated	Cooling vents might have dust	Clean air vents

TECHNICAL SPECIFICATIONS

Voltage	DC-20V
No-load speed	0-900/0-1600/0-1900 rpm
Impact rate	0-2300 IPM
Chuck size	12.5 mm (1/2")
Maximum torque	1000 N.m
Weight	2,85 kg
1/2" square drive anvil	

PARTS LIST

NUM.	DESCRIPTION
1	Handle
2	Forward/Reverse selector
3	Trigger switch
4	LED work light
5	Belt hook
6	Battery
7	Battery unlocking button
8	Charger



SAFETY INSTRUCTIONS FOR THE BATTERY AND CHARGER

- Never attempt to open or disassemble for any reason.
- Do not expose the battery and/or charger to water or rain
- Keep the battery away from other metal objects while not in use.
- Avoid contact if the battery ejects any liquid and ventilate the working area if it emits any kind of vapors.
- Do not use the cord to carry the charger or to unplug it from power supply.
- Do not use a charger with a damaged cord.

Charging

- Charge only at ambient temperatures between 10 °C and 40 °C
- Do not charge inside a box or container of any kind. The battery must be placed in a well-ventilated area during charging.
- Do not overcharge the battery. Once the battery is fully charged, disconnect the charger from the power.

Storage

- If the appliance is to be stored unused for a long period, the batteries should be removed from the tool.
- Do not store in locations where the temperature may exceed 40 °C.

Transport and disposal

- Place the battery inside the package in a way it remains fixed in the same position and it cannot move.
- Do not dispose the power tools and batteries into household waste!
- Consult your local authorities concerning the transport and disposal options.

ASSEMBLY OF THE BATTERY

⚠ CAUTION! Make sure the power tool is turned off before inserting or removing the battery pack.

Battery charging

NOTE: Before the first use, newly purchase battery packs are not fully charged, and must be charged before inserting them to the cordless tool.

1. If the Lithium-Ion battery is empty, the power tool automatically switches off by means of a protective circuit.
2. Do not continue to press the On/Off button after the automatic shutdown of the power tool.

Installing the battery

1. Align the raised ribs on the battery pack with the slots at the bottom of the power tool.
2. Slide the battery pack into the tool.

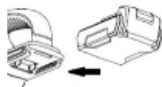

3. Make sure the latches on each side of the battery pack snap in place and securely attach to the tool.

Removing the battery

1. Press the battery release button.
2. Pull the battery pack out towards the rear of the power tool without making any force.



CHARGING WITH DIAGNOSTIC CHARGER

1. Connect the battery charger into the AC power supply.
2. Slide the raised ribs on the battery pack into the slots on the charger until the latches on each side of the battery pack snap in place.
3. Once the battery is properly attached, the LED's on the charger will light up indicating the charging status.



There are 5 different color combinations possible:

Steady red light		Charger is plugged in
Steady red light + flashing green light		Battery is charging
Steady red light + steady green light		Battery is fully charged
Flashing red light		Battery pack is too hot
Red and green light flashing alternatively		Battery pack is defective

⚠ NOTE! In case of "defective" status, try removing and inserting the battery again into the charger, and do the same with another new battery. If the same status remains, it may be the case that the defective item is the charger and not the battery.

4. Press the latches on each side of the battery pack and slide it off from the charger to remove it.
5. Disconnect the charger from the power supply.

BATTERY POWER INDICATOR

NOTE! You can press the power indicator button to check the battery status. If all lights are ON, battery pack is fully charged.



FR

GUIDE D'UTILISATION

DESCRIPTION DU PRODUIT

Cet outil est conçu pour visser / dévisser des fixations, pour percer des trous dans le bois, le métal, la céramique et le plastique.

Il est équipé d'une lumière LED pour une meilleure visibilité, d'un commutateur de vitesse variable, d'un sélecteur avant/arrière qui permet de verrouiller la gâchette et d'empêcher un démarrage accidentel, et d'une poignée ergonomique pour une meilleure prise en main et une plus grande précision.

Il dispose de 5 vitesses différentes, 3 pour le serrage et 2 pour le desserrage, permettant d'ajuster la vitesse en fonction de l'opération à effectuer.

CONSIGNES DE SÉCURITÉ

▲ AVERTISSEMENT ! Lisez tous les avertissements et les consignes de sécurité. Dans le cas con-traire, vous risquez un choc électrique, un incendie et / ou des blessures graves.

- Vérifiez que les pièces ne sont pas cassées, que les interrupteurs ne sont pas endommagés et qu'il n'y a pas d'autres conditions pouvant affecter le travail.
- N'utilisez pas l'outil à proximité de liquides inflammables, de bouteilles de gaz ou dans des endroits poussiéreux.
- Portez des vêtements appropriés. Ne portez pas de vêtements amples ni de bijoux, cachez les cheveux longs.
- Évitez les démarrages accidentels. Avant de procéder à des réglages, de remplacer des accessoires ou d'organiser le stockage, retirez la batterie de l'outil et placez l'interrupteur en position verrouillée ou OFF.
- Veillez à ce que l'outil et sa poignée soient stockés en état sec et propre. L'outil ne doit pas entrer en contact avec de l'huile ou de la graisse.
- Assurez-vous de porter des lunettes de sécurité et un respirateur.
- Tenez l'outil par la surface isolée de la poignée s'il est probable que l'outil entrera en contact avec un câblage caché. Si des parties métalliques exposées de l'outil entrent en contact avec un câble sous tension, il existe un risque de choc électrique.
- Avant de mettre l'outil en marche, vérifiez que toutes les clés de réglage et celles à écrous ont été enlevées, sinon elles pourraient s'envoler à grande vitesse.

UTILISATION

Installation de forets/embouts

1. En tenant fermement le mandrin sans clé, tournez-le dans le sens antihoraire pour le desserrer et jusqu'à ce que le foret / l'embout puisse être installé à l'intérieur.
2. Pour fixer le foret / l'embout dans le mandrin, maintenez fermement le mandrin et tournez-le dans le sens des aiguilles d'une montre.



Branchement/débranchement

Pour brancher, il suffit d'appuyer lentement sur le déclencheur. Pour débrancher l'outil, relâchez complètement le déclencheur.



REMARQUE ! Le déclencheur, lorsqu'il est appuyé, vous permet de régler la vitesse de rotation. Plus la pression est forte, plus la vitesse de rotation est élevée, tandis que le rétro-éclairage LED s'allume même à faible vitesse de rotation.

Rétro-éclairage LED

Si appuyer, même légèrement, sur le déclencheur, la diode LED qui éclaire la zone de travail, s'allume. Le rétro-éclairage s'éteint 3 à 5 secondes après le relâchement du déclencheur.



Sélection du sens de rotation

Pour changer le sens de rotation, utilisez simplement le sélecteur de sens de rotation avant/arrière :

- Pour régler la rotation à droite nécessaire pour percer et serrer les fixations, appuyez sur l'interrupteur à gauche de l'outil.
- Pour régler la rotation à gauche nécessaire pour relâcher ou desserrer les fixations, appuyez sur l'interrupteur à droite de l'outil.



REMARQUE ! Si le sélecteur de sens de rotation avant/arrière se trouve en position médiane, il verrouille le déclencheur et empêche le démarrage accidentel de l'outil lorsque ce dernier n'est pas utilisé.

Fonctions et réglage de la vitesse de rotation

En serrant et en desserrant les vis, il y a 5 vitesses ou rapports différents, qui peuvent être changés avec le bouton de réglage sur le sélecteur, et indiqués par les quatre barres lumineuses LED :



Pour la tension/serrage :

1. Assurez-vous que le sélecteur avant/arrière est réglé sur le côté gauche de l'outil.



2. Appuyez sur le bouton pour choisir la vitesse souhaitée parmi les 3 indiquées ci-dessous, d'une vitesse inférieure à une vitesse supérieure respectivement :

Vitesse 1	Vitesse 2	Vitesse 3

Pour le relâchement/desserrage :

- Assurez-vous que le sélecteur avant/arrière est réglé sur le côté droit de l'outil.



- Appuyez sur le bouton pour choisir la vitesse souhaitée parmi les 3 présentés ci-dessous :

Vitesse 4	Vitesse 5
Utilisé pour une rotation continue dans le sens inverse des aiguilles d'une montre.	<p>Dans ce mode, la rotation n'est PAS continue, elle est utilisée pour desserrer légèrement les boulons et les écrous.</p> <p>Pour ce faire, appuyez sur le bouton de déclenchement et une petite rotation dans le sens inverse des aiguilles d'une montre aura lieu jusqu'à ce qu'il s'arrête complètement.</p> <p>Une fois la légère rotation terminée, vous devez attendre quelques secondes avant d'appuyer à nouveau sur le bouton de déclenchement pour en faire un nouveau.</p>

REMARQUE ! Les vitesses 1, 2 et 3 ne peuvent être utilisées que pour le serrage, c'est-à-dire avec le sélecteur avant/arrière vers le côté gauche. Les vitesses 4 et 5 ne peuvent être utilisées que pour le desserrage, avec le sélecteur avant/arrière vers le côté droit.

- Si la vitesse 1, 2 ou 3 est réglé et le sélecteur de marche avant/arrière est déplacé vers la droite, les vitesses 4 ou 5 seront automatiquement enclenchés.
- Si la vitesse 4 ou 5 est réglé et le sélecteur de marche avant/arrière est déplacé vers la gauche, la vitesse 1 sera automatiquement enclenchés.

Système de protection

Ce système éteindra automatiquement l'outil dans les conditions suivantes :

- Protection contre les surcharges : lorsque le courant dépasse la valeur autorisée, l'outil s'arrête. Vous devez terminer le travail et essayer de rallumer l'appareil.
- Protection contre la surchauffe : si la température admissible est dépassée, l'outil s'arrête. Attendez que l'outil se refroidisse avant de continuer.

ENTRETIEN

- Avant de vérifier ou d'entretenir l'outil, assurez-vous qu'il est hors tension et que la batterie est déconnectée.
- Nettoyez régulièrement les orifices de ventilation avec de l'air comprimé sec. Il est interdit de nettoyer les orifices de ventilation avec des objets tranchants.
- N'utilisez pas de produits de nettoyage pour nettoyer les pièces en plastique de l'outil, mais utilisez plutôt un détergent non agressif et un chiffon.

DÉPANNAGE

PANNE	CAUSE	MOYEN DE DÉPANNAGE
L'outil ne fonctionne pas	La batterie est faible	Chargez la batterie
Il est impossible d'installer le foret / l'embout	Le mandrin ne se desserre pas	Desserrez le mandrin
Le moteur est surchauffé	Les orifices de ventilation peuvent être obstrués par de la poussière	Nettoyez les orifices de ventilation

CARACTÉRISTIQUES TECHNIQUES

Tension	20 V de courant continu
Nombre de tours au ralenti	0 à 900/0 à 1600/0 à 1900
Nombre de coups par minute	0 à 2300
Taille du mandrin	12,5 mm (1/2")
Couple maximal	1000 Nm
Poids	2,85 kg
Queue carrée forgée	1/2"

LISTE DES PIÈCES

N°	DESCRIPTION
1	Poignée
2	Sélecteur de sens de rotation avant/arrière
3	Déclencheur
4	Rétro-éclairage LED
5	Crochet pour courroie
6	Batterie
7	Bouton pour retirer la batterie
8	Chargeur



CONSIGNES DE SÉCURITÉ LORS DE L'UTILISATION DE LA BATTERIE ET DU CHARGEUR

- N'essayez en aucun cas d'ouvrir ou de démonter la batterie et l'appareil.
- Évitez de mettre la batterie et/ou le chargeur sous l'eau ou sous la pluie.
- La batterie qui n'est pas utilisée actuellement doit être éloignée des objets métalliques.
- Évitez tout contact avec les liquides sortant de la batterie. Lorsque les vapeurs sortent de la batterie, assurez une ventilation du local de travail.
- N'utilisez pas le fil pour transporter le chargeur et ne le tirez pas pour le débrancher de l'alimentation.
- N'utilisez pas le chargeur avec un fil endommagé.

Chargement

- Chargez l'appareil à des températures de l'air comprises entre 10 °C et 40 °C.
- Ne chargez pas à l'intérieur de la boîte ou du récipient. Lors du chargement, la batterie doit se trouver dans un endroit bien ventilé.
- Ne rechargez pas la batterie. Une fois la batterie complètement chargée, débranchez le chargeur.

Stockage

- Si l'appareil doit rester longtemps inutilisé, il faut retirer les batteries.
- Ne stockez pas l'appareil dans des endroits où la température de l'air peut dépasser 40 °C.

Transport et élimination

- L'emballage de la batterie doit assurer sa fixation en position immobile.
- Ne jetez pas les outils électriques et les batteries avec les ordures ménagères !
- Contactez les autorités locales pour obtenir des informations sur l'expédition et l'élimination.

MONTAGE DE LA BATTERIE

⚠ ATTENTION ! Assurez-vous que l'outil électrique est hors tension avant d'insérer ou de retirer la batterie.

Chargement de la batterie

REMARQUE : Avant la première utilisation, les nouvelles batteries ne sont pas complètement chargées et doivent être chargées avant d'être installées dans l'outil sans fil.

1. Si la batterie lithium-ion est complètement déchargée, l'outil électrique est automatiquement mis hors tension à l'aide d'un circuit de protection.
2. Après le débranchement automatique de l'outil électrique, n'appuyez pas sur le bouton marche/arrêt.

Installation de la batterie

1. Alignez les nervures de la batterie avec les rainures situées au bas de l'outil électrique.
2. Insérez la batterie dans l'outil.

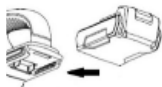

3. Vérifiez que les loquets situés de chaque côté de la batterie sont engagés et qu'ils ont assuré une bonne fixation dans l'outil.



Retrait de la batterie

1. Appuyez sur le bouton d'éjection de la batterie.

2. Retirez la batterie en la tirant vers l'arrière de l'outil électrique et sans appliquer de force.

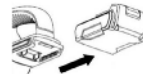

CHARGEMENT AVEC LE CHARGEUR DE DIAGNOSTIC

1. Connectez le chargeur à une source de courant alternatif.
2. Alignez les nervures de la batterie avec les fentes du chargeur jusqu'à ce que les loquets s'enclenchent sur les deux côtés de la batterie.
3. Après l'installation de la batterie, les diodes LED indiquant l'état de charge, s'allumeront sur le chargeur.



Il y a 5 différentes combinaisons d'affichage possibles :

Couleur rouge, continue		Le chargeur est connecté
Couleur rouge, continue + couleur verte, clignotante		La batterie est en charge
Couleur rouge, continue + couleur verte, continue		La batterie est complètement chargée
Couleur rouge, clignotante		Température excessive de la batterie
Couleurs rouge et verte, clignotant en alternance		Dysfonctionnement de la batterie

⚠ REMARQUE ! Lorsque l'état de dysfonctionnement

de la batterie est affiché, essayez de retirer la batterie du chargeur, puis installer une nouvelle batterie dans l'appareil. Si l'état de dysfonctionnement persiste, cela peut indiquer que c'est le chargeur qui est défectueux, pas la batterie.

4. Appuyez sur les loquets situés de deux côtés de la batterie et retirez-la du chargeur.
5. Débranchez le chargeur.

INDICATEUR DE CHARGE DE BATTERIE

REMARQUE! Vous pouvez utiliser le bouton d'indicateur d'alimentation pour vérifier l'état de la batterie. Si toutes les diodes s'allument lorsque vous appuyez, cela signifie que la batterie est complètement chargée.



DE

BEDIENUNGSANLEITUNG

PRODUKTBESCHREIBUNG

Dieses Werkzeug dient zum Anziehen/Lösen von Befestigungen, sowie Bohren von Löchern in Holz, Metall, Keramik und Kunststoff.

Er ist mit einem LED-Licht für eine bessere Sichtbarkeit, einem Schalter für variable Geschwindigkeiten, einem Vorwärts-/Rückwärts-Wahlschalter, der es ermöglicht, den Abzug zu sperren und ein versehentliches Starten zu verhindern, und einem ergonomischen Griff für einen besseren Halt und Präzision ausgestattet.

Er verfügt über 5 verschiedene Gänge, 3 zum Anziehen und 2 zum Lösen, wodurch eine Geschwindigkeitsanpassung je nach Betrieb vorgenommen werden kann.

SICHERHEITSHINWEISE

⚠️ WARNUNG! Lesen Sie alle Warn- und Sicherheitshinweise durch. Andernfalls kann es zu Stromschlägen, Bränden und/oder schweren Verletzungen kommen.

- Prüfen Sie, ob Bauteile oder Schalter beschädigt sind oder andere Bedingungen bestehen, die den Betrieb beeinträchtigen könnten.
- Betreiben Sie das Werkzeug in der Nähe von brennbaren Flüssigkeiten oder Gasen sowie an staubigen Orten nicht.
- Arbeiten Sie in geeigneter Kleidung. Tragen Sie keine lockere Kleidung und keine Schmucksachen, verbergen Sie das lange Haar.
- Lassen Sie keinen versehentlichen Start zu. Vor allen Einstellungen, Wechsel des Zubehörs oder Einlagerung entfernen Sie den Akku aus dem Werkzeug und stellen Sie den Schalter in die Verriegelungs- oder „AUS“-Position.
- Halten Sie das Werkzeug und seinen Griff im trockenen, sauberen Zustand. Das Werkzeug darf nicht mit Öl oder Fett in Berührung kommen.
- Verwenden Sie eine Schutzbrille und ein Atemschutzgerät unbeding.
- Halten Sie das Werkzeug an der isolierten Griffoberfläche, wenn es möglich ist, dass das Werkzeug mit einer verdeckten Leitungsführung in Berührung kommt. Bei der Berührung offener Metallteile des Werkzeugs mit der spannungsführenden Leitung besteht die Gefahr eines Stromschlages.
- Vor dem Einschalten des Werkzeugs stellen Sie sicher, dass alle Einstell- und Schraubenschlüssel entfernt sind, andernfalls könnten sie mit hoher Geschwindigkeit abfliegen.

BETRIEB

Installation von Bohrern/Bits

1. Halten Sie das Schnellspannfutter sicher, drehen Sie es gegen den Uhrzeigersinn zum Lösen, bis ein Bohrer/Bit nach innen eingesetzt werden könnte.
2. Halten Sie das Spannfutter sicher und drehen Sie es im Uhrzeigersinn, um den Bohrer/Bit im Spannfutter zu fixieren.

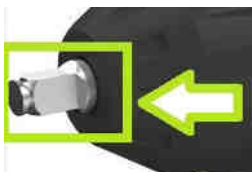

Ein-/Ausschalten

Zum Einschalten ist es ausreichend, den Abzug langsam zu drücken.

Um das Gerät auszuschalten, lassen Sie den Abzug vollständig los.



HINWEIS! Beim Drücken des Abzugs können Sie die Drehzahl einstellen. Je stärker Sie drücken, desto höher ist die Drehzahl, wobei die LED-Beleuchtung auch bei niedriger Drehzahl leuchtet.

LED-Beleuchtung

Selbst wenn der Abzug leicht betätigt wird, leuchtet die LED auf, die den Arbeitsbereich beleuchtet. Die Beleuchtung erlischt 3-5 Sekunden nach dem Loslassen des Abzugs.



Drehrichtung wählen

Um die Drehrichtung zu ändern, verwenden Sie einfach den Vor- und Rückwärts-Drehrichtungsschalter:

- Um die Drehrichtung nach rechts einzustellen, die zum Bohren und Anziehen von Befestigungen erforderlich ist, drücken Sie den Schalter auf der linken Seite des Werkzeugs.
- Um die Drehrichtung nach links einzustellen, die zum Lockern oder Lösen von Befestigungen erforderlich ist, drücken Sie den Schalter auf der rechten Seite des Werkzeugs.



HINWEIS! Der Vor- und Rückwärts-Drehrichtungsschalter in der mittleren Position sperrt den Abzug und schließt ein versehentliches Starten des Werkzeugs aus, wenn es nicht benutzt wird.

Funktionalität und Regulierung der Drehgeschwindigkeit

Zum Festziehen oder Lösen von Schrauben gibt es fünf verschiedene Geschwindigkeitsbetriebe oder Ritzel, die mit einem Regelknopf auf dem Schalter gewechselt werden und mit vier LED-Anzeigen gekennzeichnet werden:



Für Andrehen / Festziehen:

1. Stellen Sie sicher, dass der Vorwärts- / Rückwärtsumschalter in der Richtung der linken Seite des Instruments positioniert ist.



2. Drücken Sie die Taste, um ein gewünschtes Ritzel aus den drei unten gezeigten - von niedrigerer bzw. höherer Geschwindigkeit auszuwählen:

Für Lockerung / Lösen:

1. Stellen Sie sicher, dass der Vorwärts- / Rückwärtsumschalter in der Richtung der rechten Seite des Instruments positioniert ist.



2. Drücken Sie die Taste, um ein gewünschtes Ritzel aus den zwei unten gezeigten auszuwählen.

Ritzel 4	Ritzel 5
<p>wird für eine fortlaufende Drehung entgegen der Uhrzeigerichtung benutzt.</p> <p>Die Drehung in diesem Modus ist NICHT fortlaufend. Der Modus wird zur leichten Lockerung von Schrauben und Muttern benutzt.</p> <p>Drücken Sie dafür den Hahnumschalter. Es erfolgt kurze Drehung gegen die Uhrzeigerichtung und das Werkzeug kommt zum Stillstand.</p> <p>Warten Sie nach der Beendigung der kurzen Drehung einige Sekunden lang und drücken Sie wiederholt den Hahnumschalter für die Wiederaufnahme der Drehung.</p>	

HINWEIS! Die Ritzel 1, 2 und 3 können nur für das Festziehen benutzt werden, wobei der Vorwärts- / Rückwärtsumschalter in der Richtung der linken Seite positioniert ist. Die Ritzel 4 und 5 können nur für die Lockerung benutzt werden, wobei der Vorwärts- / Rückwärtsumschalter in der Richtung der rechten Seite positioniert ist.

- Wenn man das Ritzel 1, 2 oder 3 wählt und der Vorwärts- / Rückwärtsumschalter in der Richtung der rechten Seite positioniert ist, wird das Ritzel 4 oder 5 automatisch eingeschaltet.
- Wenn man das Ritzel 4 oder 5 wählt und der Vorwärts- / Rückwärtsumschalter in der Richtung der linken Seite positioniert ist, wird das Ritzel automatisch eingeschaltet.

Schutzsystem

Dieses System schaltet das Werkzeug unter folgenden Bedingungen automatisch aus:

1. Überlastschutz: Wenn der Strom den zulässigen Wert überschreitet, wird das Werkzeug abgestellt. Sie müssen die Arbeit beenden und versuchen, das Gerät wieder einzuschalten.
2. Überhitzungsschutz: Wenn die Temperatur den zulässigen Wert überschreitet, wird das Werkzeug abgestellt. Vor der Fortsetzung warten Sie, bis das Werkzeug abgekühlt wird.

TECHNISCHE WARTUNG

- Stellen Sie sicher, dass das Werkzeug und der Akku ausgeschaltet sind, bevor Sie das Werkzeug überprüfen oder warten.
- Reinigen Sie die Lüftungsöffnungen regelmäßig mit der trockenen Druckluft. Die Reinigung der Lüftungsöffnungen mit scharfen Gegenständen ist nicht zulässig.
- Verwenden Sie keine Reinigungsmittel, um die Kunststoffteile des Werkzeugs zu reinigen, stattdessen wird empfohlen, ein nicht aggressives Reinigungsmittel und ein Textilgewebe zu verwenden.

FEHLERBESEITIGUNG

FEHLER	URSACHE	BESEITIGUNG
Das Werkzeug funktioniert nicht	Der Akku ist leer	Laden Sie den Akku auf
Es kann kein Bohrer/Bit installiert werden	Das Spannfutter wird nicht abgespannt	Spannen Sie das Spannfutter ab
Der Motor wird überhitzt	Möglicherweise sind die Lüftungsöffnungen mit Staub verschmutzt	Reinigen Sie die Lüftungsöffnungen

TECHNISCHE DATEN

Spannung	20 V DC
Leerlaufdrehzahl	0-900/0-1600/0-1900
Anzahl der Schläge pro Minute	0-2300
Spannfuttergröße	12,5 mm (1/2")
Maximales Drehmoment	1000 Nm
Gewicht	2,85 kg
Geschmiedeter Vierkantschaft	1/2"

STÜCKLISTE DER BAUTEILE

Nr.	BESCHREIBUNG
1	Handgriff
2	Vor-/Rückwärts-Drehrichtungsschalter
3	Abzug
4	LED-Beleuchtung
5	Gurthaken
6	Akku
7	Taste zum Batterieentfernen
8	Ladegerät



ARBEITSSCHUTZVORSCHRIFTEN BEI DER ARBEIT MIT DEM AKKUMULATOR UND DEM LADEGERÄT

- Versuchen Sie unter keinen Umständen, den Akkumulator und das Gerät zu öffnen oder zu zerlegen.
- Vermeiden Sie den Kontakt des Akkumulators und/oder des Ladegeräts mit Wasser oder Regen.
- Der Akkumulator, der gerade nicht im Betrieb ist, sollte von Metallgegenständen ferngehalten werden.
- Vermeiden Sie den Kontakt mit Flüssigkeiten, die aus dem Akkumulator austreten. Wenn Dämpfe aus dem Akkumulator austreten, sorgen Sie für Belüftung des Arbeitsplatzes.
- Verwenden Sie das Kabel nicht zum Tragen des Ladegeräts und ziehen Sie nicht daran, um es vom Stromnetz zu trennen.
- Verwenden Sie das Ladegerät mit einem beschädigten Kabel nicht.

Aufladen

- Laden Sie das Gerät bei Temperaturen zwischen 10 und 40 °C auf.
- Laden Sie nicht in der Schachtel oder im Behälter auf. Während des Ladevorgangs muss sich der Akkumulator in einem gut belüfteten Raum befinden.
- Laden Sie den Akkumulator nicht über. Nachdem der Akku vollständig aufgeladen ist, ziehen Sie das Ladegerät aus der Steckdose.

Lagerung

- Wenn das Gerät längere Zeit nicht verwendet wird, sollten die Akkumulatoren entfernt werden.
- Lagern Sie das Gerät nicht an Stellen, an denen die Lufttemperatur 40 °C überschreiten kann.

Transport und Entsorgung

- Die Verpackung des Akkumulators muss seine Fixierung im stationären Zustand gewährleisten.
- Die Entsorgung von elektrischen Werkzeugen und Akkumulatoren zusammen mit dem Hausmüll ist nicht zulässig!
- Informationen zu Transport und Entsorgung können Sie von Ihrer örtlichen Behörde erhalten.

EINBAU DES AKKUMULATORS

⚠️ WARNUNG! Bevor Sie den Akkumulator einsetzen oder entfernen, stellen Sie sicher, dass das elektrische Werkzeug ausgeschaltet ist.

Aufladen des Akkumulators

BEMERKUNG: Vor dem ersten Gebrauch sind die neuen Akkumulatoren nicht vollständig aufgeladen und sie müssen vor dem Einbau in ein kabelloses Werkzeug aufgeladen werden.

1. Wenn der Lithium-Ionen-Akkumulator vollständig entladen ist, wird das elektrische Werkzeug durch eine Schutzschaltung automatisch ausgeschaltet.
2. Nachdem das elektrische Werkzeug automatisch ausgeschaltet ist, drücken Sie keine Ein-/Aus-Taste.

Einbau des Akkumulators

1. Richten Sie die Rippen des Akkublocks mit den Rippen an der Unterseite des elektrischen Werkzeugs aus.
2. Setzen Sie den Akkublock in das Werkzeug ein.

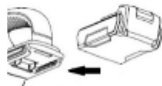

3. Stellen Sie sicher, dass die Verriegelungen an beiden Seiten des Akkublocks gelöst wurden und einen sicheren Sitz am Werkzeug gewährleisten haben.

Entfernung des Akkumulators

1. Drücken Sie die Taste zur Entfernung des Akkumulators.
2. Entfernen Sie den Akkublock, indem Sie ihn zur Rückseite des elektrischen Werkzeugs ziehen, ohne Kraft anzuwenden.



AUFLADEN UNTER VERWENDUNG DES DIAGNOSTISCHEN LADEGERÄTS

1. Schließen Sie das Ladegerät an die Wechselstromquelle an.
2. Richten Sie die Rippen des Akkublocks mit den Rippen des Ladegeräts aus, bis die Riegel auf beiden Seiten des Akkublocks einrasten.
3. Nachdem der Akkumulator in das Ladegerät eingesetzt ist, leuchten die LEDs, um den Ladezustand anzuzeigen.



Es gibt fünf verschiedene mögliche Anzeigekombinationen:

Rote kontinuierliche Anzeige		Das Aufladen wird gestartet
Rote kontinuierliche Anzeige + grüne blinkende Anzeige		Der Akkumulator wird aufgeladen
Rote kontinuierliche Anzeige + grüne kontinuierliche Anzeige		Der Akkumulator ist vollständig aufgeladen
Rote blinkende Anzeige		Überschulstemperatur des Akkublocks
Rote und grüne abwechselnd blinkende Anzeige		Fehlerstatus des Akkublocks

⚠️ BEMERKUNG! Wenn der Fehlerstatus des Akkublocks angezeigt wird, entfernen Sie den Akkumulator aus dem Ladegerät und setzen Sie einen neuen Akkumulator in das Gerät ein. Die Beibehaltung des Fehlerstatus kann darauf hinweisen, dass das fehlerhafte Element nicht der Akkumulator, sondern das Ladegerät ist.

4. Drücken Sie auf die Riegel an beiden Seiten des Akkublocks und entfernen Sie ihn aus dem Ladegerät.
5. Trennen Sie das Ladegerät vom Stromnetz.

AKKULADEANZEIGE

BEMERKUNG! Sie können die Netzanzeige-taste verwenden, um den Ladezustand des Akkumulators überprüfen. Wenn beim Drücken alle Dioden aufleuchten, ist der Akkumulator vollständig aufgeladen.



DESCRIZIONE DEL PRODOTTO

L'utensile è progettato per avvitare/svitare il materiale di fissaggio, forare il legno, metallo, ceramica e plastica.

È dotato di una luce LED per una maggiore visibilità, un interruttore di velocità variabile, un selettore avanti/indietro che permette di bloccare il grilletto ed evitare un avvio accidentale, e un'impugnatura ergonomica per una migliore presa e precisione.

Dispone di 5 marce diverse, 3 per stringere e 2 per allentare, permettendo una regolazione della velocità secondo l'operazione da effettuare.

ISTRUZIONI DI SICUREZZA

⚠ ATTENZIONE! Leggere tutte le avvertenze e le istruzioni di sicurezza. Mancato adempimento di questo requisito può causare scosse elettriche, incendi e/o lesioni gravi.

- Verificare la presenza delle parti rotte, danni agli interruttori e qualsiasi altra condizione che possa influire sul funzionamento.
- Non utilizzare lo strumento vicino a liquidi infiammabili, gas o in luoghi polverosi.
- Indossare indumenti adeguati. Non indossare abiti larghi o gioielli, nascondere i capelli lunghi.
- Evitare l'avvio casuale. Prima di effettuare qualsiasi regolazione, sostituzione di accessori o conservazione, rimuovere la batteria dall'utensile e portare l'interruttore in posizione di blocco o posizione OFF.
- Conservare lo strumento e la relativa maniglia in uno stato asciutto e pulito. Lo strumento non deve essere in contatto con olio e grasso.
- Assicurarsi di utilizzare occhiali di sicurezza e un respiratore.
- Tenere lo strumento per la superficie isolata della maniglia se esiste la possibilità di contatto dell'utensile con cabling nascosto. Se le parti metalliche esposte entrano in contatto con fili in tensione, c'è il pericolo di folgorazione.
- Prima di accendere lo strumento, assicurarsi che tutte le chiavi di regolazione ed esagonali siano state rimosse, altrimenti potrebbero volare fuori ad alta velocità.

UTILIZZO
Installazione della punta da trapano/inserto

1. Tenendo forte il mandrino senza chiave, ruotarlo in senso antiorario per espandere e fino al punto per poter inserire la punta da trapano/l'inserto.
2. Per fissare la punta da trapano/l'inserto nel mandrino, è necessario tenere fortemente il mandrino e ruotarlo in senso orario.

Accensione/spengimento

Per accendere basta premere lentamente sul grilletto. Per spegnere il dispositivo, rilasciare completamente il grilletto.



NOTA! Il grilletto premuto consente di regolare la frequenza di rotazione. Più forte viene premuto, più alta la frequenza di rotazione, la retroilluminazione a LED si illumina anche a bassa velocità.

Retroilluminazione a LED

Anche premendo leggermente il grilletto si accende il LED che illumina l'area di lavoro. La retroilluminazione si spegne 3-5 secondi dopo il rilascio del grilletto.

Selezione del senso di rotazione

Per cambiare il senso di rotazione, basta usare l'interruttore di direzione di rotazione avanti/indietro:

- Per impostare la rotazione verso destra, necessaria per forare e serrare il materiale di fissaggio, premere l'interruttore a sinistra dell'utensile.
- Per impostare la rotazione verso sinistra, necessaria per allentare e svitare il materiale di fissaggio, premere l'interruttore sulla destra dell'utensile.



NOTA! L'interruttore della direzione di rotazione avanti/indietro nella posizione centrale blocca il grilletto e impedisce l'avvio accidentale dell'utensile quando non viene utilizzato.

Regolazione e funzioni della velocità di rotazione

Quando si stringono o si allentano le viti, ci sono 5 diverse marce o velocità, regolabili tramite il pulsante di regolazione del selettore e indicato dalle quattro barre luminose a LED:



Per tensionare/stringere:

1. Assicurarsi che il selettore della direzione di rotazione sia verso il lato sinistro dello strumento.



2. Premere il pulsante di impostazione per selezionare la marcia desiderata tra le 3 mostrate di seguito, rispettivamente dalla marcia più lenta a quella più alta:



Per allentare:

1. Assicurarsi che il selettore della direzione di rotazione sia rivolto verso il lato destro dello strumento.



2. Premere il pulsante di impostazione per selezionare la marcia desiderata dalle 2 mostrate di seguito:

Marcia 4	Marcia 5
Per rotazione continua in senso antiorario.	<p>In questa modalità la rotazione NON è continua, serve per allentare leggermente le viti oi dadi.</p> <p>Per fare ciò, premere il grilletto e farà una piccola rotazione in senso antiorario fino a quando non si arresta completamente.</p> <p>Una volta completata la leggera rotazione, è necessario attendere alcuni secondi e premere il grilletto nuvola per eseguire quella successiva.</p>

¡NOTA! Le marce 1, 2 e 3 possono essere utilizzati solo per imbullonare, ovvero con il selettore di rotazione a sinistra. Le marce 4 e 5 possono essere utilizzate solo per l'allentamento, con il selettore di rotazione in senso orario.

- Quando si è nella marcia 1, 2 o 3 e si sposta il selettore di rotazione verso destra, si inserirà automaticamente la marcia 4 o 5.
- Quando è inserita la marcia 4 o 5 e si sposta il selettore di rotazione a sinistra, la marcia 1 si innesta automaticamente.

Il sistema di protezione

Questo sistema spegnerà automaticamente l'utensile nelle seguenti condizioni:

1. Protezione da sovraccarico: quando la corrente supera il valore consentito, l'utensile si ferma. È necessario terminare il lavoro e provare a riaccendere l'utensile.
2. Protezione da surriscaldamento: in caso di superamento della temperatura consentita, l'utensile si ferma. Attendere che lo strumento si raffreddi prima di continuare.

MANUTENZIONE

- Prima di eseguire i controlli e le operazioni di manutenzione, assicurarsi che lo strumento sia spento e che la batteria sia rimossa dallo strumento.
- Pulire regolarmente i fori di ventilazione dello strumento con aria compressa asciutta. Non tentare di fare pulizia inserendo oggetti appuntiti nelle aperture.
- Non utilizzare detersivi per pulire le parti in plastica dello strumento, si consiglia invece di utilizzare un detersivo non aggressivo e un panno.

ELIMINAZIONE GUASTI

GUASTO	CAUSA	RIMEDIO
L'utensile non funziona	Batteria scarica	Caricare la batteria
Impossibile installare punta da trapano/inserto	Il mandrino non si apre	Aprire il mandrino
Il motore si surriscalda	Probabilmente le aperture di ventilazione sono intasate di polvere	Pulire le aperture di ventilazione

CARATTERISTICHE TECNICHE

Tensione	20 V corrente continua
Numero dei giri a vuoto	0-900/0-1600/0-1900
Il numero dei battiti al minuto	0-2300
Dimensione del mandrino	12,5 mm (1/2")
Coppia massima	1000 Nm
Peso	2,85 kg
	1/2" gambo quadrato forgiato

LA LISTA DEI PEZZI

N°	DESCRIZIONE
1	Maniglia
2	Interruttore di direzione di rotazione avanti/indietro
3	Grilletto
4	Retroilluminazione a LED
5	Gancio per cintura
6	Batteria
7	Pulsante per la rimozione della batteria
8	Caricabatterie



ISTRUZIONI DI SICUREZZA DURANTE IL LAVORO CON LA BATTERIA E IL CARICABATTERIE

- Non tentare in nessun caso di aprire o smontare la batteria e il dispositivo.
- Evitare il contatto della batteria e/o il caricabatterie con l'acqua o con la pioggia.
- La batteria che non è attualmente in uso deve essere tenuta lontana da oggetti metallici.
- Evitare il contatto con qualsiasi liquido che fuoriesca dalla batteria; se dalla batteria escono i vapori, ventilare l'area di lavoro.
- Non utilizzare il cavo per trasportare il caricabatterie e non tirarlo per scollegare dalla rete di alimentazione.
- Non utilizzare il caricabatterie con il filo danneggiato.

Caricamento

- Caricare il dispositivo a una temperatura dell'aria compresa tra 10 ° C e 40 ° C.
- Non caricare all'interno della scatola o del contenitore. Durante la ricarica, la batteria deve trovarsi in un luogo ben ventilato.
- Non ricaricare la batteria. Dopo che la batteria è completamente carica, scollegare il caricabatterie dalla rete.

Conservazione

- Se il dispositivo viene conservato per lungo tempo in uno stato inutilizzato, rimuovere le batterie.
- Non conservare il dispositivo nei luoghi dove la temperatura ambiente può superare i 40 ° C.

Trasporto e smaltimento

- Il pacco della batteria deve tenerla in una posizione fissa.
- Non è consentito lo smaltimento di elettrodomestici e batterie con i rifiuti domestici!
- Contattare le autorità locali per informazioni sul trasporto e sullo smaltimento.

MONTAGGIO DELLA BATTERIA

⚠ ATTENZIONE! Assicurarsi che l'utensile elettrico sia spento prima di inserire o rimuovere la batteria.

Carica della batteria

NOTA: Prima del primo utilizzo, le nuove batterie non sono completamente cariche e richiedono il caricamento prima d'installazione in un utensile alimentato a batteria.

1. Se la batteria litio-ionica è completamente scarica, l'utensile elettrico si spegne automaticamente per mezzo di un circuito di protezione.
2. Dopo la disabilitazione automatica dell'utensile elettrico non premere il pulsante di accensione/disinserzione.

Installazione della batteria

1. Allineare le nervature della batteria con le scanalature sul fondo dell'utensile elettrico.
2. Inserire la batteria nell'utensile.

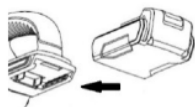

3. Accertarsi che i fermi su ciascun lato della batteria siano innestati e assicurano il fissaggio sicuro nello strumento.

Rimozione della batteria

1. Premere il pulsante di rimozione della batteria.
2. Rimuovere la batteria tirandola verso la parte posteriore dell'utensile elettrico senza sforzare.



CARICAMENTO CON IL CARICABATTERIE DIAGNOSTICO

1. Collegare il caricabatterie alla sorgente di CA.
2. Allineare le nervature sulla batteria con le scanalature sulla carica fino a quando i fermi scattano su entrambi i lati della batteria.
3. Dopo aver installato la batteria sul caricabatterie, i LED si accenderanno per indicare lo stato di carica.



Esistono 5 diverse combinazioni d'indicazione:

Colore rosso, continua		Ricarica collegata
Colore rosso, continua + colore verde, lampeggiante		La batteria si sta caricando
Colore rosso, continua + colore verde, continua		La batteria è completamente carica.
Colore rosso, lampeggiante		Eccessiva temperatura della batteria
Colore rosso e verde, lampeggianti alternamente		Malfunzionamento della batteria

⚠ NOTA! Quando viene visualizzato lo stato di malfunzionamento della batteria, provare a rimuovere la batteria dal caricabatterie e quindi installare una nuova batteria nel dispositivo. Mantenimento dello stato di malfunzionamento può indicare che l'elemento difettoso è il caricabatterie e non la batteria.

4. Premere i fermi su entrambi i lati della batteria ed estrarla dal caricatore.
5. Scollegare il caricabatterie dalla rete.

INDICATORE DI CARICA DELLA BATTERIA

NOTA! È possibile utilizzare il pulsante dell'indicatore di alimentazione per verificare lo stato della batteria. Se premendo tutti i diodi si accendono, significa che la batteria è completamente carica.



PT

MANUAL DE INSTRUÇÕES

DESCRIÇÃO DO PRODUTO

Esta ferramenta destina-se a aparafusar/desaparafusar elementos de fixação, fazer furos em madeira, metal, cerâmica e plástico.

Está equipado com uma luz LED para uma melhor visibilidade, um interruptor de velocidade variável, um selector de avanço/retrocesso que permite bloquear o gatilho e evitar um arranque accidental, e uma pega ergonómica para uma melhor aderência e precisão.

Possui 5 velocidades diferentes, 3 para aperto e 2 para afrouxamento, permitindo um ajuste de velocidade de acordo com a operação a efectuar.

INSTRUÇÕES DE SEGURANÇA

⚠ ATENÇÃO! Leia todos os avisos e instruções de segurança. Não fazer isso pode resultar em choque elétrico, incêndio e / ou ferimentos graves.

- Verifique se há peças quebradas, danos nos interruptores e outras condições que possam afetar a operação.
- Não use a ferramenta perto de líquidos inflamáveis, gases ou em lugares empoeirados.
- Use roupas apropriadas. Não use roupas largas ou jóias, esconda cabelos compridos.
- Evite partida accidental. Antes de fazer qualquer ajuste, substituir acessórios e armazenar, remova a bateria da ferramenta e coloque o interruptor na posição travada ou "OFF".
- Armazene a ferramenta e a sua alça num estado seco e limpo. A ferramenta não deve entrar em contato com óleo e graxa.
- Certifique-se de usar óculos de segurança e um respirador.
- Segure a ferramenta pela superfície isolada da alça, se for provável que a ferramenta entre em contato com a fiação oculta. Quando partes metálicas expostas da ferramenta entram em contato com um fio energizado, existe o risco de choque elétrico.
- Antes de ligar a ferramenta, certifique-se de que todos os ajustes e chaves sejam removidos, caso contrário eles poderão voar em alta velocidade.

OPERAÇÃO

Instalação de broca

1. Segurando firmemente o mandril sem chave, gire-o no sentido anti-horário para soltar e até que a broca possa ser instalada para dentro.
2. Para segurar a broca no mandril, segure-o firmemente e gire-o no sentido horário.

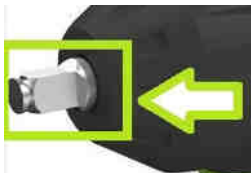

Ligação/Desligação

Para ligar, puxe lentamente o gatilho.

Solte o gatilho completamente para desligar o dispositivo.



NOTA! O gatilho, quando pressionado, permite ajustar a velocidade. Quanto mais forte a pressão, maior a velocidade, enquanto a iluminação de fundo do LED acende mesmo em baixa velocidade.

Iluminação LED

Mesmo com um leve puxão no gatilho, o LED acende iluminando a área de trabalho. A iluminação de fundo apaga 3-5 segundos após o gatilho ser liberado.



Seleção do sentido de rotação

Para alterar o sentido de rotação, basta usar o interruptor de direção para frente/trás:

- Para ajustar a rotação para a direita necessária para perfurar e torcer os elementos de fixação, pressione o interruptor à esquerda da ferramenta.
- Para ajustar a rotação esquerda necessária para soltar ou desaparafusar os elementos de fixação, pressione o interruptor à direita da ferramenta.



NOTA! O interruptor de direção de rotação para frente/para trás na posição média trava o gatilho e impede que a ferramenta seja acionada accidentalmente quando não estiver em uso.

Funções e ajuste da velocidade de rotação

Ao apertar e desapertar os parafusos, existem 5 marchas ou velocidades diferentes, que podem ser mudadas com o botão de ajuste no selector, e indicadas através das quatro barras de luz LED:



Para tensionar/apertar:

1. Certifique-se de que o selector de avanço/retrocesso está ajustado para o lado esquerdo da ferramenta.



2. Prima o botão para escolher a marcha desejada entre as 3 mostradas abaixo, de uma velocidade mais baixa para uma velocidade mais alta, respectivamente:

Marcha 1	Marcha 2	Marcha 3

Para afrouxar/desapertar:

1. Certifique-se de que o selector de avanço/retrocesso está ajustado para o lado direito da ferramenta.



2. Prima o botão para escolher a marcha desejada entre os 2 mostrados abaixo:

Marcha 4	Marcha 5
<p>Utilizado para uma rotação contínua no sentido contrário ao dos ponteiros do relógio.</p> <p>Neste modo, a rotação NÃO é contínua, é utilizada para desapertar ligeiramente os parafusos e porcas.</p> <p>Para o fazer, o interruptor de disparo será premido e terá lugar uma pequena rotação anti-horária até parar completamente.</p> <p>Uma vez concluída a ligeira rotação, é necessário esperar alguns segundos para premir novamente o interruptor de disparo para fazer um novo.</p>	

NOTA! As marchas 1,2 e 3 só podem ser utilizadas para apertar, ou seja, com o selector de avanço/retrocesso para o lado esquerdo. As marchas 4 e 5 só podem ser utilizadas para afrouxamento, com o selector para a avanço/retrocesso em direcção ao lado direito.

- Se a marcha 1,2 ou 3 estiver definida e o selector de avanço/retrocesso for movido para a direita, as marchas 4 ou 5 serão automaticamente ligadas.
- Se a marcha 4 ou 5 estiver definida e o selector de avanço/retrocesso for movido para a esquerda, a marcha 1 será automaticamente ligada.

Sistema de proteção

Este sistema desligará automaticamente o instrumento nas seguintes condições:

1. Proteção contra sobrecarga: quando a corrente excede o valor permitido, a ferramenta para. Você deve concluir o trabalho e tentar ligar o dispositivo novamente.
2. Proteção contra superaquecimento: se a temperatura permitida for excedida, a ferramenta vai parar. Aguarde a ferramenta esfriar antes de continuar.

MANUTENÇÃO

- Antes de verificar ou manter a ferramenta, verifique se a ferramenta está desligada e a bateria desconectada.
- Limpe regularmente as aberturas de ventilação com ar comprimido seco. Não é permitido limpar os orifícios de ventilação com objetos pontiagudos.
- Não use produtos de limpeza para limpar as partes plásticas do instrumento; em vez disso, recomenda-se um detergente não agressivo e um item de pano.

RESOLUÇÃO DE FALHAS

FALHA	CAUSA	SOLUÇÃO
A ferramenta não funciona	A bateria está fraca	Carregar a bateria
Não é possível instalar a broca	O mandril não está a se abrir	Solte o mandril
O motor superaquece	Talvez as aberturas de ventilação estejam obstruídas com poeira.	Limpe as aberturas de ventilação.

ESPECIFICAÇÕES

Tensão	DC 20V
Número de rotações em marcha lenta	0-900/0-1600/0-1900
Número de batimentos por minuto	0-2300
Tamanho do mandril	12.5 mm (1/2")
Torque máximo	1000 Nm
Peso	2,85 kg
Haste quadrada forjada de 1/2"	

LISTA DAS PEÇAS

NÚM.	DESCRIÇÃO
1	Alça
2	Interruptor do sentido de rotação para frente/para trás
3	Gatilho
4	Iluminação de fundo LED
5	Gancho para um cinto
6	Bateria
7	Botão para remover a bateria
8	Carregador



INSTRUÇÕES DE SEGURANÇA PARA A BATERIA E O CARREGADOR

- Nunca tente abrir ou desmontar por qualquer motivo.
- Não exponha a bateria e/ou o carregador a água ou chuva
- Mantenha a bateria longe de outros objetos de metal enquanto não estiver em uso.
- Evite contato se a bateria ejetar qualquer líquido e ventile a área de trabalho se emitir qualquer tipo de vapores.
- Não use o cabo para transportar o carregador ou desconectá-lo da fonte de alimentação.
- Não use um carregador com um cabo danificado.

Carregamento

- Carregue apenas em temperaturas ambientes entre 10 °C e 40 °C
- Não carregue dentro de uma caixa ou recipiente de qualquer tipo. A bateria deve ser colocada numa área bem ventilada durante o carregamento.
- Não sobrecarregue a bateria. Quando a bateria estiver totalmente carregada, desconecte o carregador da rede.

Armazenamento

- Se o aparelho for armazenado sem uso por um longo período, as baterias devem ser removidas.
- Não armazene em locais onde a temperatura possa exceder 40 °C.

Transporte e descarte

- Coloque a bateria dentro da embalagem de forma que ela permaneça fixa na mesma posição e não possa se mover.
- Não descarte as ferramentas elétricas e as baterias no lixo doméstico!
- Consulte as autoridades locais sobre as opções de transporte e descarte.

MONTAGEM DA BATERIA

⚠ CUIDADO! Verifique se a ferramenta elétrica está desligada antes de inserir ou remover a bateria.

Carregamento da bateria

NOTA: Antes do primeiro uso, as baterias recém-adquiridas não estão totalmente carregadas e devem ser carregadas antes da instalação na ferramenta sem fio.

1. Se a bateria de íon de lítio estiver vazia, a ferramenta elétrica será desligada automaticamente por meio de um circuito de proteção.
2. Não continue a pressionar o botão On/Off após o desligamento automático da ferramenta elétrica.

Instalação da bateria

1. Alinhe os cumes levantados na bateria com as ranhuras na parte inferior da ferramenta elétrica.
2. Deslize a bateria para dentro da ferramenta.

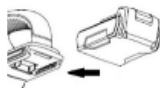

3. Certifique-se de que as travas de cada lado da bateria se encaixem e se fixem firmemente à ferramenta.

Remoção da bateria

1. Pressione o botão de remoção da bateria.
2. Remova a bateria puxando-a para a parte traseira da ferramenta elétrica sem fazer nenhuma força.



CARREGAMENTO COM CARREGADOR DE DIAGNÓSTICO

1. Conecte o carregador de bateria à fonte de alimentação de corrente alternada.
2. Alinhe os cumes levantados na bateria com as ranhuras do carregador até que as travas de cada lado da bateria se encaixem no lugar.
3. Quando a bateria estiver conectada corretamente, os LEDs do carregador acenderão indicando o status de carregamento.



São possíveis 5 combinações de cores diferentes:

Luz vermelha, constante		O carregador está conectado
Luz vermelha constante + luz verde intermitente		A bateria está a carregar
Luz vermelha constante + luz verde constante		A bateria está completamente carregada
Luz vermelha está a piscar		A bateria está muito quente
Luz vermelha e verde piscando alternadamente		A bateria com defeito

⚠ NOTA! Em caso de status "defeituoso", tente remover e inserir a bateria novamente no carregador e faça o mesmo com outra bateria nova. Se o mesmo status permanecer, pode ser que o item com defeito seja o carregador e não a bateria.

4. Pressione as travas de cada lado da bateria e deslize-a para fora do carregador para removê-la.
5. Desconecte o carregador da fonte de alimentação.

INDICADOR DE ENERGIA DA BATERIA

NOTA! Você pode pressionar o botão indicador de energia para verificar o status da bateria. Se todas as luzes estiverem acesas, a bateria está totalmente carregada.



DESCRIEREA PRODUSULUI

Acest instrument este conceput pentru înșurubarea/deșurubarea elementelor de fixare, găurirea găurilor în lemn, metal, ceramică și plastic.

Este echipat cu o lumină LED pentru o vizibilitate îmbunătățită, un comutator de viteză variabilă, un selector înainte / înapoi care permite blocarea declanșatorului și prevenirea pornirii accidentale și un mâner ergonomic pentru o aderență și o precizie îmbunătățite.

Dispune de 5 trepte de viteză diferite, 3 pentru strângere și 2 pentru slăbire, permițând o reglare a vitezei în funcție de operație.

REGULI DE SIGURANȚĂ

⚠ ATENȚIE! Citiți toate precauțiile și instrucțiunile de siguranță. Nerespectarea precauțiilor și instrucțiunilor de mai jos poate duce la electrocutare, incendiu și/sau vătămări grave.

- Verificați piesele, întrerupătoarele să nu fie deteriorate și orice alte condiții care pot afecta funcționarea.
- Nu utilizați instrumentul în apropierea lichidelor combustibile, a buteliilor de gaz sau a locurilor cu praf.
- Lucrați în hainele potrivite. Nu purtați haine libere și bijuterii, ascundeți părul lung.
- Evitați pornirea accidentală. Înainte de a efectua orice ajustări, înlocuiri de accesorii și depozitare scoateți acumulatorul și setați comutatorul de alimentare în poziția de blocare sau OPRIT.
- Păstrați instrumentul și mânerul acestuia într-un loc uscat și curat. Instrumentul nu trebuie să intre în contact cu uleiul și grăsimea.
- Îmbrăcați întotdeauna ochelari de protecție și un aparat respirator.
- Țineți instrumentul de suprafața izolată a mânerului, dacă există posibilitatea de contactare a instrumentului cu cablajul ascuns. La contactul pieselor metalice deschise ale instrumentului cu firul sub tensiune, există un pericol de electrocutare.
- Înainte de a porni instrumentul, asigurați-vă că toate cheile de reglare și piulițele sunt scoase, astfel încât acestea să nu decoleze la o viteză mare.

EXPLOATARE**Instalarea burghiilor / bițului**

1. Ținând bine mandrina cu fixare rapidă, rotiți-o în sens invers acelor de ceasornic pentru desfacere și pentru posibilitatea de instalare a burghiului/bițului în interior.
2. Pentru fixarea burghiului/bițului în mandrină, țineți bine mandrina și rotiți-o în sensul acelor de ceasornic.

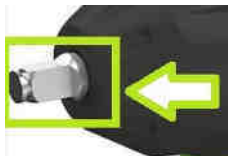
**Pornire/ oprire**

Pentru pornire apăsați foarte lent pe trăgaci.

Pentru oprire instrumentului, eliberați complet trăgaciul.



NOTĂ: Trăgaciul atunci când este apăsat vă permite să reglați viteza de rotație. Cu cât apăsați mai tare, cu atât este mai mare viteza de rotație, iar iluminarea LED se aprinde chiar și la o viteză redusă de rotație.

Iluminare cu LED-uri

Chiar și la o apăsare ușoară a trăgaciului, se va aprinde LED-ul care iluminează zona de lucru. Iluminarea se stinge după 3-5 secunde după eliberarea trăgaciului.

**Alegerea direcției de rotație**

Pentru a schimba direcția de rotație, este suficient să utilizați comutatorul de direcție înainte / înapoi:

- Pentru a regla rotația spre dreapta, necesară pentru găurirea și înșurubarea dispozitivului de fixare, apăsați comutatorul din stânga instrumentului.
- Pentru a regla rotația spre stânga necesară pentru slăbirea sau deșurubarea dispozitivului de fixare, apăsați comutatorul din partea dreaptă a instrumentului.



NOTĂ: Comutatorul de direcție înainte / înapoi în poziția medie blochează trăgaciul și exclude pornirea accidentală a instrumentului atunci când nu este utilizat.

Reglarea vitezei de rotație și funcții

Când strângeți sau slăbiți șuruburile, există 5 trepte de viteză sau viteze diferite, reglabile prin intermediul butonului de reglare a selectorului și indicate de cele patru bare luminoase LED:



Pentru a tensiona / strânge:

1. Asigurați-vă că selectorul de direcție de rotație este în partea stângă a sculei.



2. Apăsați butonul de reglare pentru a selecta treapta de viteză dorită din cele 3 de mai jos, de la treapta mai lentă la treapta superioară respectiv:

Pozitia 1	Pozitia 2	Pozitia 3

Pentru a slăbi :

- Asigurați-vă că selectorul de direcție de rotație este în partea dreaptă a sculei.



- Apăsăți butonul de setare pentru a selecta treapta de viteză dorită din cele 2 de mai jos:

Pozitia 4	Pozitia 5
Pentru rotație continuă în sens invers acelor de ceasornic.	<p>În acest mod, rotația NU este continuă, servește la slăbirea ușoară a șuruburilor sau a piulițelor.</p> <p>Pentru a face acest lucru, apăsați pe declanșator și va face o mică rotație în sens invers acelor de ceasornic până când se va opri complet.</p> <p>Odată ce rotirea ușoară este completă, trebuie să așteptați câteva secunde și să apăsați pe declanșatorul cloud pentru a efectua următoarea.</p>

NOTĂ! Angrenajele 1, 2 și 3 pot fi utilizate numai pentru șuruburi, adică cu selectorul de rotație în partea stângă. Angrenajele 4 și 5 pot fi utilizate numai pentru slăbire, cu selectorul de rotație în sensul acelor de ceasornic.

- Când vă aflați în treapta 1, 2 sau 3 și deplasați selectorul de rotație spre dreapta, treapta 4 sau 5 va fi cuplată automat.
- Când este în treapta 4 sau 5 și deplasează selectorul de rotație spre stânga, treapta 1 se va cupla automat.

Sistem de protecție

Acest sistem va dezactiva automat instrumentul în următoarele condiții:

- Protecție la supraîncărcare când curentul depășește valoarea permisă, instrumentul se va opri. Este necesar să terminați lucrul și să încercați să porniți din nou instrumentul.
- Protecție la supraîncălzire: în cazul depășirii valorii admise a temperaturii, instrumentul se va opri. Înainte de a continua, așteptați ca instrumentul să se răcească.

ÎNȚREȚINERE TEHNICĂ

- Înainte de verificare sau de întreținerea tehnică, întotdeauna asigurați-vă că instrumentul este oprit și acumulatorul este scos din instrument.
- Curățați în mod regulat orificiile de ventilație numai cu aer comprimat uscat. Nu este permisă curățarea orificiilor de ventilație cu ajutorul obiectelor ascuțite.
- Nu utilizați agenți de curățare pentru a curăța piesele din plastic ale instrumentului, în schimb se recomandă utilizarea unui detergent neagresiv și unui articol de pânză.

DEPANARE

DEFECȚIUNI	MOTIV	METODA DE ELIMINARE
Instrumentul nu funcționează	Acumulator descărcat	Încărcați acumulatorul
Imposibil de instalat burghiul / bitul	Mandrina nu se desface	Descleștați mandrina
Motorul se supraîncălzește	Posibil că orificiile de ventilație sunt înfundate cu praf	Curățați orificiile de ventilație

CARACTERISTICI TEHNICE

Tensiune	20 V de curent continuu
Numărul de rotații în gol	0-900/0-1600/0-1900
Numărul de lovituri pe minut	0-2300
Dimensiunea mandrinei	12,5 mm (1/2")
Cuplu maxim	1000 Nm
Greutate	2,85 kg
	1/2" coadă pătrată forjată

LISTA PIESELOR COMPONENTE

Nr.	DESCRIERE
1	Mâner
2	Comutator de direcție înainte / înapoi
3	Trăgaci
4	Iluminare cu LED-uri
5	Cârlig pentru curea
6	Acumulator
7	Buton pentru demontarea acumulatorului
8	Încărcător



INSTRUCȚIUNI DE SIGURANȚĂ PENTRU UTILIZAREA ACUMULATORULUI ȘI A ÎNCĂRCĂTORULUI

- În nici un caz, nu încercați să deschideți sau să dezamblați acumulatorul și încărcătorul.
- Evitați contactul acumulatorului și / sau încărcătorului cu apă sau ploaie.
- Acumulatorul, care nu este utilizat în prezent, ar trebui să fie ținut la distanță de obiectele metalice.
- Evitați contactul cu orice lichid care iese din acumulator; asigurați ventilarea spațiului de lucru atunci când ies aburi din baterie.
- Nu utilizați un cablu pentru a transporta încărcătorul și nu-l trageți pentru a-l deconecta de la rețea.
- Nu utilizați încărcătorul cu cablul deteriorat.

Încărcare

- Încărcați aparatul la o temperatură a aerului cuprinsă între 10 °C și 40 °C.
- Nu efectuați încărcarea în interiorul cutiei sau recipientului. În timpul încărcării, acumulatorul trebuie să se afle într-o încăpere bine ventilată.
- Nu supraîncărcați acumulatorul. După încărcarea completă a acumulatorului, deconectați încărcătorul de la rețeaua de alimentare cu energie electrică.

Depozitare

- În cazul în care dispozitivul va fi stocat în stare nefolosită pentru o lungă perioadă de timp, acumulatorul trebuie îndepărtat.
- Nu depozitați aparatul în locuri unde temperatura aerului poate depăși 40 °C.

Transport și eliminare

- Ambalajul acumulatorului trebuie să asigure fixarea acesteia în stare imobilă.
- Eliminarea sculelor electrice și a bateriilor împreună cu deșeurile menajere nu este permisă!
- Contactați autoritățile locale pentru informații despre transport și reciclare.

MONTAREA ACUMULATORULUI

⚠ ATENȚIE! Asigurați-vă că scula electrică este oprită înainte de a introduce sau scoate acumulatorul.

Încărcarea acumulatorului

NOTĂ: Înainte de prima utilizare, noile unități acumulator reîncărcabile nu sunt complet încărcate și necesită a fi încărcate înainte de a fi instalate într-un instrument fără fir.

1. Dacă bateria litiu-ion este complet descărcată, scula electrică se oprește automat prin intermediul circuitului de protecție.
2. După oprirea automată a sculei electrice, nu apăsați butonul de pornire/oprire.

Instalarea acumulatorului

1. Aliniați laturile de pe acumulator cu sloturile de pe partea inferioară a sculei electrice.

2. Introduceți acumulatorul în instrument.

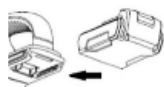

3. Asigurați-vă că clișetele de pe fiecare parte a bateriei sunt declanșate și asigură o fixare sigură în instrument.

Îndepărtarea acumulatorului

1. Apăsați butonul de extragere a acumulatorului.
2. Scoateți acumulatorul trăgându-l în direcția din spate a sculei electrice și fără efort.



ÎNCĂRCAREA CU ÎNCĂRCĂTORUL DE DIAGNOSTICARE

1. Conectați încărcătorul la o sursă de curent alternativ.
2. Aliniați laturile de pe acumulator cu sloturile de pe încărcător până când la fixarea clișetelor pe ambele părți ale bateriei.
3. După instalarea acumulatorului, pe încărcător se vor aprinde LED-urile care indică starea încărcării.



Există 5 combinații posibile diferite de indicare:

Culoare roșie, continuă		Încărcarea este conectată
Culoare roșie, continuă + culoare verde, intermitentă		Acumulatorul se încarcă
Culoare roșie, continuă + culoarea verde, continuă		Acumulatorul este complet încărcat
Culoare roșie, intermitentă		Temperatura prea înaltă a acumulatorului
Culoare roșie și culoare verde, intermitentă alternativ		Defecțiune acumulatorului

⚠ NOTĂ: La afișarea stării defectuoase a acumulatorului, încercați să scoateți acumulatorul din încărcător și apoi să instalați un acumulator nou în aparat. Menținerea stării de defecțiune poate însemna că elementul defect este încărcătorul, nu acumulatorul.

4. Apăsați clișetele de pe ambele părți ale acumulatorului și scoateți-l din încărcător.
5. Deconectați încărcătorul de la rețeaua de alimentare cu energie electrică.

INDICATORUL DE ÎNCĂRCARE AL ACUMULATORULUI

NOTĂ: Puteți utiliza butonul indicatorului de alimentare pentru a verifica starea acumulatorului. Dacă toate diodele se aprind la apăsare, acest lucru înseamnă că acumulatorul este complet încărcat.



PRODUCT BESCHRIJVING

Deze tool is bedoeld voor het draaien / losschroeven van bevestigingsmiddelen, het boren van gaten in hout, metaal, keramiek en plastic.

Hij is uitgerust met een LED-lampje voor een betere zichtbaarheid, een variabele snelheidsschakelaar, een vooruit/achteruit-keuzeschakelaar waarmee de trekker kan worden vergrendeld en onbedoeld starten kan worden voorkomen, en een ergonomische handgreep voor een betere grip en precisie. Het beschikt over 5 verschillende versnellingen, 3 voor het vastdraaien en 2 voor het losdraaien, waardoor de snelheid kan worden aangepast aan de werkzaamheden.

VEILIGHEIDSINSTRUCTIES

⚠ WAARSCHUWING! Lees alle waarschuwingen en veiligheidsinstructies. Als je aan deze eis niet voldoet, kan dit elektrische schokken, brand en/of ernstig letsel veroorzaken.

- Controleer het gereedschap op kapotte onderdelen, schade aan stroomonderbrekers en andere omstandigheden die de werking kunnen beïnvloeden.
- Gebruik het gereedschap niet in de buurt van ontvlambare vloeistoffen, gasflessen of op stoffige plaatsen.
- Werk in geschikte kleding. Draag geen losse kleding of sieraden; verberg lang haar.
- Voorkom onbedoeld starten. Voordat je aanpassingen uitvoert, accessoires vervangt of opbergt, verwijder de accu uit het gereedschap en zet de stroomschakelaar in de vergrendelde positie of uitstand.
- Bewaar het gereedschap en het handvat in een droge, schone toestand. Het gereedschap mag niet met olie en vet in contact komen.
- Zorg ervoor dat je een veiligheidsbril en een masker draagt.
- Houd het gereedschap vast aan het geïsoleerde greepoppervlak wanneer u een werkzaamheid uitvoert waarbij het gereedschap met de verborgen bedrading in contact kan komen. Als open metalen delen van het gereedschap met een onder spanning staande draad in contact komen, bestaat er gevaar voor elektrische schokken.
- Voordat je het gereedschap inschakelt, moet u ervoor zorgen dat alle afstel- en moersleutels zijn verwijderd, anders kunnen ze met hoge snelheid uitvliegen.

WERKING

Boor / bit instellen

1. Houd de boorhouder vast en draai hem linksom totdat de boor of bit kan worden geplaatst.
2. Houd de boorhouder vast en draai hem rechtsom om de boor of bit op zijn plaats te vergrendelen.

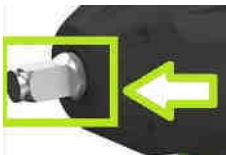

In- en uitschakelen

Trek langzaam aan de trekker om in te schakelen. Laat de trekker los om de gereedschap uit te schakelen.



LET OP! De trekker, wanneer ingedrukt, laat de snelheid aanpassen. Hoe sterker de druk, hoe hoger de snelheid, de LED-verlichting gaat zelfs bij lage snelheid aan.

LED-verlichting

Zelfs met een lichte druk op de trekker licht de LED op en verlicht het werkgebied. De achtergrondverlichting dooft 3-5 seconden nadat de trekker wordt losgelaten.



Selectie van draairichting

Om de draairichting om te schakelen, gebruik de vooruit/achteruit richting schakelaar:

- Om draaien naar rechts te activeren die nodig is om te boren en de bevestigingen vast te draaien, druk op de schakelaar op de linkerkant van het gereedschap.
- Om draaien naar links te activeren die nodig is om te de bevestigingen los te draaien, druk op de schakelaar op de rechterkant van het gereedschap.



LET OP! De schakelaar van draairichting vooruit/achteruit vergrendeld in de middelste stand de trekker en voorkomt dat het gereedschap toevallig wordt gestart wanneer het niet in gebruik is.

Rotatiesnelheidsfuncties en aanpassing

Bij het aandraaien en losdraaien van schroeven zijn er 5 verschillende uitrustingen of snelheden, die kunnen worden veranderd met de instelknop op de keuzeschakelaar, en aangegeven door de LED-verlichting.



Voor spannen / vastzetten:

1. Zorg ervoor dat de vooruit / achteruit-keuzeschakelaar naar de linkerkant van het gereedschap is gericht.



2. Druk op de knop om de gewenste uitrusting te kiezen uit de 3 hieronder getoonde, van respectievelijk een lagere naar een hogere snelheid:

Uitrusting 1	Uitrusting 2	Uitrusting 3

Om los te maken / losdraaien:

- Zorg ervoor dat de vooruit / achteruit-keuzeschakelaar naar de rechterkant van het gereedschap is gericht.



- Druk op de knop om de gewenste versnelling te kiezen uit de 2 hieronder weergegeven:

Uitrusting 4	Uitrusting 5
Wordt gebruikt voor een continue rotatie tegen de klok in.	<p>In deze modus is de rotatie NIET continu, maar wordt deze gebruikt om bouten en moeren lichtjes los te draaien.</p> <p>Om dit te doen, drukt u op de triggerschakelaar en vindt er een kleine draaiing linksom plaats totdat deze volledig stopt.</p> <p>Zodra de kleine rotatie is voltooid, moet u een paar seconden wachten om de triggerschakelaar opnieuw in te drukken om een nieuwe te maken.</p>

LET OP! De uitrustingen 1, 2 en 3 kunnen alleen worden gebruikt om vast te draaien, dat wil zeggen met de vooruit / achteruit-schakelaar naar links. De uitrustingen 4 en 5 kunnen alleen worden gebruikt om los te maken, met de vooruit / achteruit-schakelaar naar de rechterkant.

- Als uitrustingen 1, 2 of 3 is ingesteld en de vooruit / achteruit-keuzeschakelaar naar rechts wordt bewogen, worden uitrustingen 4 of 5 automatisch ingeschakeld.
- Als uitrustingen 4 of 5 is ingesteld en de vooruit / selectiehendel naar links wordt bewogen, wordt versnelling 1 automatisch ingeschakeld.

Beschermingssysteem

Dit systeem schakelt het instrument onder de volgende omstandigheden automatisch uit:

- Overbelastingsbeveiliging: wanneer de stroom de toelaatbare waarde overschrijdt, stopt het gereedschap. U moet het werk voltooiën en proberen het apparaat opnieuw in te schakelen.
- Bescherming tegen oververhitting: als de toelaatbare temperatuur wordt overschreden, stopt het gereedschap. Wacht totdat het gereedschap is afgekoeld voordat u doorgaat.

ONDERHOUD

- Controleer voordat je het gereedschap onderhoudt of het gereedschap is uitgeschakeld en de accu is verwijderd.
- Reinig de ventilatieopeningen regelmatig met droge perslucht. Het reinigen van de ventilatieopeningen met scherpe voorwerpen is niet toegestaan.
- Gebruik geen schoonmaakmiddelen om de plastic onderdelen van het instrument te reinigen; in plaats daarvan wordt een niet-agressief reinigingsmiddel en een stuk stof aanbevolen.

PROBLEEMEN OPLOSSEN

STORING	OORZAAK	OPLOSSINGSMEETHODE
Het gereedschap werkt niet	Accu is leeg	Laad de accu op
Het is onmogelijk, om de boor/bit te installeren	De boorhouder gaat niet los	Draai de boorhouder los
De motor raakt oververhit	Ventilatieopeningen kunnen verstopt zijn met stof.	Reinig de ventilatieopeningen

SPECIFICATIES

Spanning	20 V DC
Toerental onbelast	0-900/0-1600/0-1900
Aantal slagen per minuut	0-2300
Boorhouder grootte	12,5 mm (1/2")
Max. draaimoment	1000 Nm
Gewicht	2.85 kg
	1/2 vierkante schroefbit

LEVERINGSOMVANG

N°	BESCHRIJVING
1	Handgreep
2	Draairichting schakelaar rechts / links
3	Trekker
4	Geïntegreerde LED-verlichting
5	Riem haak
6	Accu
7	Knop voor het verwijderen van de accu
8	Acculader



VEILIGHEIDSINSTRUCTIES BIJ WERKEN MET DE BATTERIJ EN DE OPLADER

- Probeer in geen geval de batterij en het apparaat te openen of demonteren.
- Vermijd dat de batterij en / of oplader onder water of regen komt.
- Houd de batterij die momenteel niet wordt gebruikt uit de buurt van metalen voorwerpen.
- Vermijd contact met vloeistoffen van de lekkende batterij; Ventileer het werkgebied in geval van dampende batterij.
- Gebruik het snoer niet om de oplader te dragen en trek er niet aan om de stekker uit het stopcontact te halen.
- Gebruik de oplader niet met een beschadigd snoer.

Opladen

- Laad het apparaat op bij temperaturen tussen 10 ° C en 40 ° C.
- Laad het apparaat niet op in de doos of container. Tijdens het opladen moet de batterij zich in een goed geventileerde ruimte bevinden.
- Herlaad de batterij niet op. Nadat de batterij volledig is opgeladen, koppelt u de oplader los.

Opslagruimte

- Als het apparaat gedurende lange tijd in ongebruikte staat wordt bewaard, moeten de batterijen worden verwijderd.
- Bewaar het apparaat niet op plaatsen waar de luchttemperatuur 40 ° C kan overschrijden.

Transport en afvalverwerking

- De verpakking van de batterij moet ervoor zorgen dat deze op zijn plaats wordt vergrendeld.
- Gooi elektrisch gereedschap en batterijen niet bij het huishoudelijk afval!
- Neem contact op met uw lokale autoriteit voor informatie over transport en afvalverwerking.

BATTERIJ INSTALLATIE

⚠ WAARSCHUWING! Zorg ervoor dat het elektrisch gereedschap is uitgeschakeld voordat u de batterij plaatst of verwijdert.

Batterij opladen

OPMERKING: Voor het eerste gebruik zijn de nieuwe batterijpakketten niet volledig opgeladen en moeten ze worden opgeladen voordat ze in het snoerloze instrument worden geïnstalleerd.

1. Als de lithium-ionbatterij volledig leeg is, wordt het elektrisch gereedschap automatisch uitgeschakeld door middel van een beschermingscircuit.
2. Druk niet op de aan / uitknop nadat het elektrisch gereedschap automatisch is uitgeschakeld.

Batterij installatie

1. Lijn de ribben op het batterijpakket uit met de groeven aan de onderkant van het elektrische gereedschap.
2. Plaats de batterij in het gereedschap.

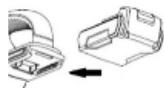

3. Zorg ervoor dat de vergrendelingen aan elke kant van de batterij vastzitten en stevig aan het gereedschap zijn bevestigd.

Batterij verwijderen

1. Druk op de batterij-uitwerpknop.
2. Verwijder de batterij door deze naar de achterkant van het elektrisch gereedschap te trekken en zonder kracht uit te oefenen.



OPLADEN MET DE DIAGNOSTISCHE OPLADER

1. Sluit de oplader aan op een wisselstroombron.
2. Lijn de ribben op het batterij uit met de sleuven op de oplader totdat de vergrendelingen aan beide zijden van het batterij klikken.
3. Nadat de batterij op de oplader is geplaatst, lichten de LED's op om de laadstatus aan te geven.



Er zijn 5 verschillende mogelijke displaycombinaties:

Rode kleur, voortdurend		Oplader is aangesloten
Rode kleur, voortdurend + groene kleur, knipperend		De batterij wordt opgeladen
Rode kleur, voortdurend + groene kleur, voortdurend		De batterij is volledig opgeladen
Rode kleur, knipperend		Overmatige batterijtemperatuur
Rode en groene kleuren, afwisselend knipperend		Batterij defect

⚠ LET OP! Wanneer de storingsstatus van de batterij wordt weergegeven, probeert u de batterij uit de oplader te verwijderen en vervolgens een nieuwe batterij in het apparaat te plaatsen. Het handhaven van een foutstatus kan betekenen dat de oplader is defect en niet de batterij.

4. Druk op de vergrendelingen aan beide zijden van de batterij en trek deze uit de oplader.
5. Koppel de oplader los van de stopcontact.

ACCU (BATTERIJ) OPLADEN INDICATOR

LET OP! U kunt de aan / uit-knop gebruiken om de status van de batterij te controleren. Als alle diodes oplichten wanneer erop wordt gedrukt, betekent dit dat de batterij volledig is opgeladen.



HU

ÜZEMELTETÉSI UTASÍTÁS

TERMÉKLÉÍRÁS

A jelen szerszám kötőelemek felcsavarozására /lecsavarozására szolgál, továbbá furatok készítésére a fában, fémben, kerámiában és műanyagokban.

Fel van szerelve egy LED-lámpával a jobb láthatóság érdekében, változó sebességű kapcsolóval, egy előre / hátra kapcsolóval, amely lehetővé teszi a ravasz elzárását és megakadályozza a véletlen indítást, valamint egy ergonomikus fogantyúval a jobb tapadás és pontosság érdekében.

5 különböző fogaskerékkel rendelkezik, 3 a meghúzáshoz és 2 a lazításhoz, amely lehetővé teszi a sebesség beállítását az adott műveletnek megfelelően.

BIZTONSÁGI ELŐÍRÁSOK

▲ FIGYELMEZTETÉS! Olvassa el figyelmesen és értelmezze az összes figyelmeztetést és biztonsági előírást. Ennek elmulasztása áramütést, tüzet és/vagy súlyos sérüléseket okozhat.

- Ellenőrizze a szerszámot sérült alkatrészek meglétére, a kapcsolók megfelelő működését és az üzemeltetést befolyásoló egyéb feltételeket.
- Ne használja a szerszámot gyúlékony folyadékok, gázok közelében vagy poros helyen.
- Viseljen megfelelő ruhát. Ne viseljen laza ruházatot és/ vagy ékszereket; amennyiben hosszú hajjal rendelkezik, úgy rejtse el azt.
- Kerülje a véletlen indítást. Mielőtt bármilyen beállítást végezne a szerszámon, kiegészítőket/tartozékokat cserélne vagy elténné tárolni, távolítsa el az akkumulátort a szerszámból, és állítsa a kikapcsoló gombot blokkolás vagy "OFF" állásba.
- Tárolja a szerszámot és a fogantyút száraz, tiszta állapotban. A szerszám nem érintkezhet olajjal és zsírral.
- Feltétlenül használjon védőszemüveget és légzést védő maszkot a készülékkel való munkavégzés során.
- Tartsa a szerszámot a fogantyú szigetelt felületénél, ha valószínű, hogy a szerszám érintkezésbe kerülhet rejtett huzalozással. Ha a szerszám nyitott fém alkatrészei érintkezésbe kerülnek egy vezetékkel, áramütés veszélye áll fenn.
- A szerszám bekapcsolása előtt ellenőrizze, hogy az összes beállító és villáskulcs el van-e távolítva belőle, különben azok nagy sebességgel repülhetnek ki a szerszámból.

MŰKÖDTETÉS

A fűrő/bit felhelyezése

1. A töltényt szilárdan tartva forgassa azt az óramutató járásával ellentétes irányban a kinyitáshoz, mindaddig, amíg a fűrő/bitet be nem lehet helyezni.
2. A fűrő/bit fixálásához tartsa szilárdan a töltényt és forgassa azt az óramutató járásával megegyező irányban.

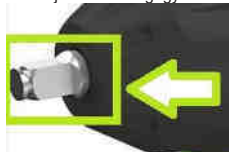

A szerszám be- és kikapcsolása

A bekapcsoláshoz lassan húzza meg az indítógombot. Az eszköz kikapcsolásához engedje el teljesen az indítógombot.



A bekapcsoláshoz lassan húzza meg az indítógombot. Az eszköz kikapcsolásához engedje el teljesen az indítógombot.

Ledes háttérvilágítás

Az indítógomb enyhe meghúzására is világítani kezd a LED, amely megvilágítja a munkaterületet. A háttérvilágítás az indítógomb elengedése utáni 3-5 másodpercben kialszik.



Forgásirány kiválasztása

Az indítógomb enyhe meghúzásához egyszerűen használja az előre/ hátra váltó gombot:

- A jobbra történő forgatás beállításához (fűrésznél és ki/beacsavarozáshoz egyaránt) nyomja meg a szerszám bal oldalán található kapcsolót.
- A balra történő forgatás beállításához (fűrésznél és ki/beacsavarozáshoz egyaránt) nyomja meg a szerszám jobb oldalán található kapcsolót.



FIGYELEM! A forgásirány előre/hátra kapcsolója középső helyzetben blokkolja az indítógombot és ezzel megakadályozza a szerszám véletlen indítását, amikor nem használja azt.

Funkciók és forgási sebesség szabályozásása

Öt különböző sebesség- vagy fokozatmód áll rendelkezésre a csavarok meghúzására vagy meglazítására, amelyek a kapcsolón található beállító gomb segítségével változtathatók meg, ezeket négy LED-del jelzi:



Szorítás/meghúzás:

1. Ellenőrizze, hogy az előre/hátra kapcsoló a készülék bal oldala felé van-e irányítva.



2. Nyomja meg a gombot, hogy kiválassza a kívánt sebességet az alább látható három közül, alacsonyabbról magasabb felé haladva:

1. fokozat	2. fokozat	3. fokozat

Lazítás/lecsavarás:

- Ellenőrizze, hogy az előre/hátra kapcsoló a készülék jobb oldala felé van-e irányítva.

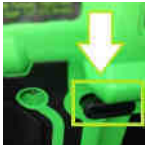

- Nyomja meg a gombot a kívánt sebességfokozat kiválasztásához az alábbiak közül:

4. fokozat	5. fokozat
Folyamatos, óramutató járásával ellentétes forgatáshoz használják.	<p>Ebben az üzemmódban a forgatás NEM folyamatos. Csavarok és anyák enyhén fellazítására szolgál.</p> <p>Ehhez húzza meg a ravaszt. Rövid forgás jön létre, az óramutató járásával ellentétes irányba, majd a készülék teljesen leáll.</p> <p>A rövid forgatás befejezése után várjon néhány másodpercet, majd a forgatás folytatásához húzza meg ismét a ravaszt.</p>

FIGYELEM! Az 1., 2. és 3. fokozatok CSAK meghúzásra használhatóak, vagyis kizárólag akkor amikor az előre/hátra kapcsoló balra mutat. A 4. és 5. fokozatok pedig csak lazításra használhatóak, vagyis akkor amikor az előre/hátra kapcsoló jobbra mutat.

- Amennyiben az 1-es, 2-es vagy 3-as fokozatot választotta, és az előre/hátra kapcsoló jobbra mutat, akkor a 4-es és az 5-ös fogaskerék automatikusan csatlakoznak.
- Amennyiben a 4-es vagy 5-ös fokozatot választja, és az előre/hátra kapcsoló balra mutat, akkor az 1-es fokozat automatikusan csatlakozik.

Védelmi rendszer

Ez a rendszer a következő feltételek mellett automatikusan ki kapcsolja a szerszámot:

- Túlterhelés-védelem: amikor az áram meghaladja a megengedett értéket, a szerszám leáll. Be kell fejeznie a munkát, és meg kell próbálnia újra bekapcsolni a szerszámot.
- Túlmelegedés elleni védelem: ha a megengedett hőmérsékletet túllépi, a szerszám leáll. Várja meg amíg a szerszám lehűl, mielőtt folytatná a munkát.

KARBANTARTÁS

- A szerszám ellenőrzése és/vagy karbantartása előtt ellenőrizze, hogy a szerszám biztosan ki van-e kapcsolva és az akkumulátor el van távolítva.
- Rendszeresen tisztítsa meg a szellőzőnyílásokat száraz sürtött levegővel. A szellőzőnyílások éles tárgyakkal történő tisztítása nem megengedett.
- A készülék műanyag részeinek tisztításához ne használjon agresszív tisztítószerkeket, helyettük inkább használjon nem agresszív mosószerkeket (szappanos oldatba) mártott szövetdarabot.

HIBAELHÁRÍTÁS

MEGHIBÁSODÁS	A MEGHIBÁSODÁS OKA	MEGOLDÁS
A szerszám nem működik	Lemerült az akkumulátor	Töltse fel az akkumulátort
Lehetetlen felhelyezni a fűröt/bitet	A töltényt nem lehet lecsavarni/meglazítani	Lazítsa meg/csavarja le a töltényt
A motor túlhevül	Lehetséges, hogy a szellőzőnyílásokat eltömítette a por	Tisztítsa meg a szellőzőnyílásokat

MŰSZAKI ADATOK

Feszültség	DC 20V
Az alapjáratú fordulatok száma	0-900/0-1600/0-1900
Útések száma percenként	0-2300
Töltény mérete	12,5 mm (1/2")
Maximális nyomaték	1000 Nm
Súly	2,85 kg
1/2" kovacsolt négyzet alakú szár	

TARTOZÉKOK LISTÁJA

N°	LEÍRÁS
1	Fogantyú
2	Forgásirányt váltó gomb előre/hátra
3	Indítógomb
4	LED háttérvilágítás
5	Horog öv számára
6	Akkumulátor
7	Az elem eltávolításának gombja
8	Töltő



BIZTONSÁGI UTASÍTÁSOK AZ AKKUMULÁTOR ÉS A TÖLTŐ MŰKÖDTETÉSEKOR

- Semmilyen esetben sem ne próbálja meg kinyitni vagy szétszerelni az akkumulátort és a készüléket.
- Kerülje az akkumulátor és / vagy töltő víz vagy eső alá kerülését.
- A jelenleg nem használt akkumulátort tartsa távol a fém tárgyaktól.
- Kerülje az akkumulátort elhagyó bármilyen folyadékkal való érintkezést; szellőztesse a munkaterületet, ha gőzt lát kiszivárogni az akkumulátorból.
- Ne használja a kábelt a töltő hordozásához, és ne húzza azt a tápegység leválasztásához.
- Ne használja a töltőt sérült kábellel.

Töltés

- Töltse fel a készüléket 10 ° C és 40 ° C közötti hőmérsékleten.
- Ne töltsön a dobozban vagy a tartályban. Töltés közben az akkumulátornak jól szellőző helyen kell lennie.
- Ne töltsen túl az akkumulátort. Miután az akkumulátor teljesen feltöltődött, húzza ki a töltőt.

Tárolás

- Ha az eszközt úgy tárolja, hogy hosszú ideig nem használja, akkor ajánlott eltávolítani az akkumulátorokat a készülékekből.
- Ne tárolja a készüléket olyan helyen, ahol a levegő hőmérséklete meghaladhatja a 40 ° C-ot.

Szállítás és ártalmatlanítás

- Az akkumulátor csomagolásának biztosítania kell, hogy rögzítve maradjon.
- Az elektromos kéziszerszámot és az akkumulátort ne dobja a háztartási hulladék közé!
- Vegye fel a kapcsolatot a helyi hatóságokkal a szállítási és ártalmatlanítási információkkal kapcsolatban.

AKKUMULÁTOR BESZERELÉSE

⚠ FIGYELEM! Az akkumulátor behelyezése vagy eltávolítása előtt ellenőrizze, hogy az elektromos kéziszerszám ki van-e kapcsolva.

Az akkumulátor töltése

MEGJEGYZÉS: Az első használat előtt az új akkumulátorok nem vannak teljesen feltöltve és a vezeték nélküli műszerbe történő felszerelés előtt FEL kell tölteni.

1. Ha a lítium-ion akkumulátor teljesen lemerült, az elektromos kéziszerszám egy védőáramkörnek köszönhetően automatikusan kikapcsol.
2. Miután a szerszám automatikusan kikapcsolt, ne nyomja meg a be- / ki gombot.

Az akkumulátor beszerelése

1. Igazítsa az akkumulátor bordáit az elektromos kéziszerszám alján található hornyokkal.
2. Helyezze be az akkumulátort a szerszámba.

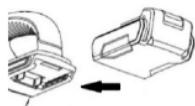

3. Győződjön meg arról, hogy az akkumulátor mindkét oldalán lévő reteszek aktiválódtak, és biztosították a szerszám biztonságos rögzítését.

Az akkumulátor eltávolítása

1. Nyomja meg az akkumulátor kioldó gombot.
2. Távolítsa el az akkumulátort az elektromos kéziszerszám hátsó része irányába húzva, erő alkalmazása nélkül.



TÖLTÉS A DIAGNOSZTIKAI TÖLTŐVEL

1. Csatlakoztassa a töltőt egy hálózati áramforráshoz.
2. Igazítsa az akkumulátor bordáit a töltésen található hornyokkal, amíg a reteszek az akkumulátor mindkét oldalán nem kattannak.
3. Az akkumulátor töltőre történő behelyezése után a LED-ek kigyulladnak, hogy jelezzék a töltés állapotát.



5 különböző megjelenítési kombináció létezik.:

Piros színű, folyamatos		Töltés csatlakoztatva
Piros szín, folyamatos + zöld szín, villog		Az akkumulátor töltődik
Piros szín, folyamatos + zöld szín, folyamatos		Az akkumulátor teljesen fel van töltve.
A piros szín villog		Túl magas az akkumulátor hőmérséklete
A piros és a zöld szín felváltva villog		Az akkumulátor meghibásodott

⚠ MEGJEGYZÉS! Amikor megjelenik az akkumulátor meghibásodásának állapota, próbálja kivenni az akkumulátort a töltőből, majd új akkumulátort helyezni a készülékbe. A hibaállapot megőrzése azt jelezheti, hogy a hibás cella a töltő, nem az akkumulátor.

4. Nyomja meg az akkumulátor mindkét oldalán található reteszeket, és húzza ki a töltőből.
5. Húzza ki a töltőt az áramforrásból.

AKKUMULÁTOR-TÖLTŐ MUTATÓ

MEGJEGYZÉS! A mutatógomb segítségével ellenőrizheti az akkumulátor állapotát. Ha az összes dióda felgyullad, amikor megnyomják, ez azt jelenti, hogy az akkumulátor teljesen fel van töltve.



RU

РУКОВОДСТВО ПО ЭКСПЛУАТАЦИИ

ОПИСАНИЕ ПРОДУКТА

Данный инструмент предназначен для закручивания/откручивания крепежа, сверления отверстий в древесине, металле, керамике и пластмассе.

Он оснащен светодиодной подсветкой для улучшения видимости, переключателем скорости, селектором переднего/заднего хода, который позволяет заблокировать спусковой крючок и предотвратить случайный запуск, а также эргономичной рукояткой для улучшенного захвата и точности.

Он имеет 5 различных передач, 3 для затяжки и 2 для ослабления, что позволяет регулировать скорость в соответствии с выполняемой операцией.

ПРАВИЛА ТЕХНИКИ БЕЗОПАСНОСТИ

⚠ ПРЕДУПРЕЖДЕНИЕ! Ознакомьтесь со всеми предупреждениями и инструкцией по технике безопасности. Невыполнение этого требования может стать причиной поражения электрическим током, возникновения пожара и/или тяжелых травм.

- Проверьте на предмет поломки деталей, повреждения выключателей и любых других условий, которые могут повлиять на работу.
- Не используйте инструмент рядом с горючими жидкостями, газами или в запыленных местах.
- Работайте в соответствующей одежде. Не надевайте свободную одежду или украшения, прячьте длинные волосы.
- Не допускайте случайного запуска. Перед проведением любых регулировок, заменой принадлежностей и размещением на хранение извлеките аккумулятор из инструмента и установите выключатель в положение блокировки или «ВЫКЛ».
- Храните инструмент и его ручку в сухом, чистом состоянии. Инструмент не должен контактировать с маслом и жиром.
- Обязательно используйте защитные очки и респиратор.
- Держите инструмент за изолированную поверхность рукоятки, если существует вероятность соприкосновения инструмента со скрытой проводкой. При контакте открытых металлических частей инструмента с проводом под напряжением существует опасность поражения электрическим током.
- Перед включением инструмента убедитесь, что все регулировочные и гаечные ключи удалены, так как в противном случае они могут вылететь на высокой скорости.

ЭКСПЛУАТАЦИЯ

Установка сверла/бита

1. Надежно удерживая быстрозажимной патрон, вращайте его против часовой стрелки для разжатия и до возможности установки сверла/биты внутрь.
2. Для фиксации сверла/биты в патроне надежно удерживайте патрон и вращайте его по часовой стрелке.



Включение/отключение

Для включения достаточно медленно нажимать на курок. Чтобы отключить устройство, полностью отпустите курок.



ПРИМЕЧАНИЕ! Курок при нажатии позволяет регулировать частоту вращения. Чем сильнее нажатие, тем выше частота вращения, при этом светодиодная подсветка загорается даже на малой частоте вращения.

Светодиодная подсветка

Даже при незначительном нажатии на курок загорится светодиод, освещающий рабочую зону. Подсветка гаснет спустя 3-5 секунд после отпущения курка.



Выбор направления вращения

Для изменения направления вращения достаточно воспользоваться переключателем направления вращения вперед/назад:

- Для настройки вращения вправо, необходимого для сверления и закручивания крепежа, нажмите на выключатель слева инструмента.
- Для настройки вращения влево, необходимого для ослабления или откручивания крепежа, нажмите на выключатель справа инструмента.



ПРИМЕЧАНИЕ! Переключатель направления вращения вперед/назад в среднем положении блокирует курок и исключает случайный запуск инструмента, когда он не используется.

Функции и регулировка скорости вращения

Для затягивания или ослабления винтов доступно пять различных режимов скорости или шестерен, которые изменяются с помощью кнопки регулировки на переключателе и обозначаются четырьмя светодиодными индикаторами:



Для натяжения/затягивания:

1. Убедитесь, что переключатель «вперед/назад» установлен в направлении левой стороны инструмента.
2. Нажмите кнопку, чтобы выбрать нужную шестерню из трех, показанных ниже, от более низкой до более высокой скорости соответственно:



Шестерня 1	Шестерня 2	Шестерня 3

Для ослабления/отвинчивания:

1. Убедитесь, что переключатель «вперед/назад» установлен в направлении правой стороны инструмента.



2. Нажмите кнопку, чтобы выбрать нужную шестерню из двух, показанных ниже:

Шестерня 4	Шестерня 5
Используется для непрерывного вращения против часовой стрелки.	В этом режиме вращения НЕ является непрерывным. Используется, чтобы слегка ослабить болты и гайки. Для этого нажмите на курковый переключатель. Произойдет небольшое вращение против часовой стрелки, а затем инструмент полностью остановится. После завершения небольшого вращения необходимо подождать несколько секунд и снова нажать на курковый переключатель для возобновления вращения.

ПРИМЕЧАНИЕ! Шестерни 1, 2 и 3 могут использоваться только для затяжки, то есть когда переключатель «вперед/назад» направлен в левую сторону. Шестерни 4 и 5 могут использоваться только для ослабления, то есть когда переключатель «вперед/назад» направлен в правую сторону.

- Если выбрана шестерня 1, 2 или 3 и переключатель «вперед/назад» направлен в правую сторону, шестерни 4 или 5 будут подключены автоматически.
- Если выбрана шестерня 4 или 5 и переключатель «вперед/назад» направлен в левую сторону, шестерня 1 будет подключена автоматически.

Система защиты

Данная система автоматически отключит инструмент при следующих условиях:

1. Защита от перегрузки: когда ток превысит допустимое значение, инструмент остановится. Необходимо завершить работы и попытаться включить устройство снова.
2. Защита от перегрева: в случае превышения допустимого значения температуры инструмент остановится. Прежде, чем продолжить, дождитесь остывания инструмента.

ТЕХНИЧЕСКОЕ ОБСЛУЖИВАНИЕ

- Перед проверкой или техническим обслуживанием инструмента убедитесь, что инструмент выключен и аккумуляторная батарея отключена.
- Регулярно очищайте вентиляционные отверстия с помощью сухого сжатого воздуха. Не допускается очистка вентиляционных отверстий с помощью острых предметов.
- Не используйте чистящие средства для чистки пластиковых деталей инструмента, вместо этого рекомендуется использовать неагрессивное моющее средство и элемент ткани.

УСТРАНЕНИЕ НЕИСПРАВНОСТЕЙ

НЕИСПРАВНОСТЬ	ПРИЧИНА	СПОСОБ УСТРАНЕНИЯ
Инструмент не работает	Аккумулятор разряжен	Зарядите аккумулятор
Невозможно установить сверло/биту	Патрон не разжимается	Разожмите патрон
Двигатель перегревается	Возможно, вентиляционные отверстия засорены пылью	Почистите вентиляционные отверстия

ТЕХНИЧЕСКИЕ ХАРАКТЕРИСТИКИ

Напряжение	20 В постоянного тока
Число оборотов на холостом ходу	0-900/0-1600/0-1900
Количество ударов в минуту	0-2300
Размер патрона	12,5 мм (1/2")
Максимальный крутящий момент	1000 Нм
Масса	2,85 кг
	1/2" кованый квадратный хвостовик

ВЕДОМОСТЬ ДЕТАЛЕЙ

№	ОПИСАНИЕ
1	Рукоятка
2	Переключатель направления вращения вперед/назад
3	Курок
4	Светодиодная подсветка
5	Крюк для ремня
6	Аккумулятор
7	Кнопка для снятия аккумулятора
8	Зарядное устройство.



ИНСТРУКЦИИ ПО ТЕХНИКЕ БЕЗОПАСНОСТИ ПРИ РАБОТЕ С АККУМУЛЯТОРОМ И ЗАРЯДНЫМ УСТРОЙСТВОМ

- Ни при каких условиях не пытайтесь открывать или разбирать аккумулятор и устройство.
- Избегайте попадания аккумулятора и/или зарядного устройства под воду или дождь.
- Аккумулятор, который в настоящий момент не используется, следует держать на расстоянии от металлических объектов.
- Избегайте контакта с любой жидкостью, выходящей из аккумулятора; при выходе из аккумулятора паров обеспечьте вентиляцию рабочего помещения.
- Не используйте провод для переноски зарядного устройства и не тяните за него для отключения от сети питания.
- Не используйте зарядное устройство с поврежденным проводом

Зарядка

- Заряжайте устройство при температуре воздуха от 10 °C до 40 °C.
- Не выполняйте зарядку внутри коробки или контейнера. При зарядке аккумулятор должен находиться в хорошо вентилируемом помещении.
- Не перезаряжайте аккумулятор. После полной зарядки аккумулятора отключите зарядное устройство от сети.

Хранение

- Если устройство будет храниться в неиспользуемом состоянии на протяжении длительного времени, аккумуляторы следует извлечь.
- Не храните устройство в местах, где температура воздуха может превышать 40 °C.

Транспортировка и утилизация

- Упаковка аккумулятора должна обеспечивать его фиксацию в неподвижном состоянии.
- Утилизация электроинструментов и аккумуляторов вместе с бытовыми отходами не допускается!
- Обратитесь к местным органам для получения информации о транспортировке и утилизации.

МОНТАЖ АККУМУЛЯТОРА

⚠ ВНИМАНИЕ! Убедитесь в том, что электроинструмент отключен, перед вставкой или извлечением аккумуляторного блока.

Зарядка аккумулятора

ПРИМЕЧАНИЕ: Перед первым использованием новые аккумуляторные блоки заряжены не полностью и требуют зарядки перед установкой в беспроводной инструмент.

1. Если литий-ионный аккумулятор полностью разряжен, электроинструмент автоматически отключается посредством защитного контура.
2. После автоматического отключения электроинструмента не нажимайте кнопку включения/выключения.

Установка аккумулятора

1. Совместите ребра на аккумуляторном блоке с пазами на нижней части электроинструмента.
2. Вставьте аккумуляторный блок в инструмент.

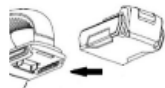

3. Убедитесь, что защелки с каждой стороны аккумуляторного блока сработали и обеспечили надежное закрепление в инструменте.

Извлечение аккумулятора

1. Нажмите кнопку извлечения аккумулятора.
2. Извлеките аккумуляторный блок, потянув за него в направлении задней части электроинструмента и не прикладывая усилий



ЗАРЯДКА С ПОМОЩЬЮ ДИАГНОСТИЧЕСКОГО ЗАРЯДНОГО УСТРОЙСТВА

1. Подключите зарядное устройство к источнику переменного тока.
2. Совместите ребра на аккумуляторном блоке с пазами на зарядке до щелчка защелок на обеих сторонах аккумуляторного блока.
3. После установки аккумулятора на зарядном устройстве загорятся светодиоды, указывающие на статус зарядки.



Существует 5 различных возможных комбинаций индикации:

Красный цвет, непрерывная		Зарядка подключена
Красный цвет, непрерывная + зеленый цвет, мигающая		Аккумулятор заряжается
Красный цвет, непрерывная + зеленый цвет, непрерывная		Аккумулятор полностью заряжен
Красный цвет, мигающая		Чрезмерно высокая температура аккумуляторного блока
Красный и зеленый цвета, попеременно мигающая		Неисправность аккумуляторного блока

⚠ ПРИМЕЧАНИЕ! При отображении статуса неисправности аккумуляторного блока попробуйте извлечь аккумулятор из зарядного устройства, а затем установить в устройство новый аккумулятор. Сохранение статуса неисправности может означать, что неисправным элементом является зарядное устройство, а не аккумулятор.

4. Надвите на защелки на обеих сторонах аккумуляторного блока и вытяните его из зарядного устройства.
5. Отключите зарядное устройство от сети.

ИНДИКАТОР ЗАРЯДА АККУМУЛЯТОРА

ПРИМЕЧАНИЕ! Вы можете использовать кнопку индикатора питания для проверки статуса аккумулятора. Если при нажатии загораются все диоды, это означает, что батарея полностью заряжена.



PL

INSTRUKCJA OBSŁUGI

OPIS PRODUKTU

Dane narzędzie służy do przykręcania/odkręcania mocowań, wiercenia otworów w drewnie, metalu i tworzywach sztucznych. Wyposażona jest w oświetlenie LED dla lepszej widoczności, przełącznik prędkości, przełącznik przód/tył, który pozwala zablokować spust i zapobiec przypadkowemu uruchomieniu oraz ergonomiczną rękojęść dla lepszego chwytu i precyzji. Posiada 5 różnych biegów, 3 do dokręcania i 2 do luzowania, co umożliwi dostosowanie prędkości do wykonywanej pracy.

ZASADY BEZPIECZEŃSTWA

⚠ UWAGA! Należy zapoznać się ze wszystkimi ostrzeżeniami oraz instrukcją bezpieczeństwa. Niestosowanie się grozi porażeniem prądem, wybuchem pożaru i/lub doznaniem ciężkich obrażeń.

- Sprawdź narzędzie pod kątem sprawności części, uszkodzenia przełączników oraz wszelkich pozostałych okoliczności, które mogą mieć wpływ na jego pracę.
- Nie należy korzystać z narzędzia w pobliżu łatwopalnych płynów, gazów lub w miejscach zakurzonych.
- Pracować należy mając na sobie odpowiednie ubranie. Nie zakładaj ubrań luźnych ani biżuterii, długie włosy należy schować.
- Nie dopuszczaj przypadkowego uruchomienia. Przed dokonaniem jakiegokolwiek regulowania, wymianą części oraz umieszczeniem narzędzia do przechowania należy odłączyć akumulator od narzędzia oraz ustawić przełącznik w pozycję blokady lub WYŁ.
- Przechowywać narzędzie oraz jego rękojęść należy w suchym i czystym stanie. Narzędzie nie powinno kontaktować z olejem ani tłuszczami.
- Obowiązkowo korzystaj z okularów ochronnych oraz respiratora.
- Trzymaj narzędzie za izolowaną powierzchnię rękojęści, jeżeli występuje prawdopodobieństwo kontaktu z ukrytym przewodem elektrycznym. Kontakt otwartych elementów metalowych narzędzia z przewodem pod napięciem grozi porażeniem prądem.
- Przed włączeniem narzędzia upewnij się, że wszelkie klucze do regulowania zostały usunięte, w przeciwnym razie mogą wylecieć z dużą prędkością.

EKSPLOATACJA

Montaż wiertła

1. Mocno przytrzymując uchwyt obracaj go przeciwnie do ruchu wskazówek zegara, żeby poluzować i uzyskać możliwość włożenia wiertła do środka.
2. Aby zamocować wiertło w uchwycie, mocno przytrzymaj uchwyt i obróć go zgodnie z ruchem wskazówek zegara.



Włączenie/wyłączenie

Aby włączyć wystarczy powoli nacisnąć spust.
Aby wyłączyć narzędzie całkowicie puść spust.



UWAGA! Naciśnięcie spustu pozwala regulować częstotliwość obrotów. Im mocniej nacisk, tym częstotliwość obrotów jest większa, przy czym podświetlenie LED zapala się nawet na niskich obrotach.

Podświetlenie LED

Nawet przy nieznacznym naciśnięciu spustu zapali się światłoloka LED oświetlająca strefę prac. Podświetlenie gaśnie w ciągu 3-5 sekund po puszczeniu spustu.



Wybór kierunku obrotów

Dla zmiany kierunku obrotów wystarczy użyć przełącznika zmiany kierunku obrotów:

- Aby ustawić kierunek obrotów w prawo do wiercenia i wkręcania mocowań, naciśnij przełącznik z lewej strony narzędzia.
- Aby ustawić kierunek obrotów w lewo do luzowania i odkręcania mocowań, naciśnij przełącznik z prawej strony narzędzia.



UWAGA! Przełącznik zmiany kierunku obrotów w pozycji środkowej blokuje spust i uniemożliwia przypadkowe uruchomienie narzędzia, kiedy nie jest ono wykorzystywane.

Funkcje i regulacja prędkości obrotów

Do dokręcania i odkręcania śrub dostępnych jest pięć różnych trybów prędkości lub biegów, które są zmieniane za pomocą przycisku regulacji na przełączniku i sygnalizowane są przez cztery wskaźniki LED:



Do naciągania/ dokręcania:

1. Upewnij się, że przełącznik "do przodu/ do tyłu" jest ustawiony po lewej stronie narzędzia.



2. Za pomocą przycisku wybierz bieg spośród trzech przedstawionych poniżej, odpowiednio od niższej do wyższej prędkości:

Bieg 1	Bieg 2	Bieg 3

Do odkręcania i luzowania:

1. Upewnij się, że przełącznik "do przodu/ do tyłu" jest ustawiony po prawej stronie narzędzia.



2. Naciśnij przycisk, aby wybrać odpowiedni bieg z dwóch przedstawionych poniżej:

Bieg 4	Bieg 5
<p>Służy do ciągłego obrotu w kierunku przeciwnym do ruchu wskazówek zegara.</p>	<p>W tym trybie obroty NIE są ciągłe. Służy do lekkiego poluzowania śrub i nakrętek.</p> <p>W tym celu należy nacisnąć przełącznik spustu. Nastąpi lekki obrót w kierunku przeciwnym do ruchu wskazówek zegara, a następnie narzędzie zatrzyma się całkowicie.</p> <p>Po wykonanym krótkim obrocie należy odczekać kilka sekund, a następnie ponownie nacisnąć przełącznik spustu, aby wznowić obrót.</p>

UWAGA! Bieg 1, 2 i 3 mogą być używane tylko do dokręcania, tzn. z przełącznikiem "do przodu/ do tyłu" skierowanym w lewą stronę. Bieg 4 i 5 mogą być używane tylko do luzowania, tzn. gdy przełącznik "do przodu/ do tyłu" jest skierowany w prawą stronę.

- Jeśli wybrany jest bieg 1, 2 lub 3, a przełącznik "do przodu/ do tyłu" jest skierowany w prawą stronę, bieg 4 lub 5 zostaną podłączone automatycznie.
- Jeśli wybrano bieg 4 lub 5, a przełącznik "do przodu/ do tyłu" jest skierowany w lewą stronę, bieg 1 zostanie podłączony automatycznie.

System zabezpieczeń

Dany system automatycznie wyłączy narzędzie w następujących warunkach:

1. Zabezpieczenie przed przecięciem: gdy prąd przekroczy dopuszczalną wartość, narzędzie zatrzyma się. Musisz ukończyć pracę i spróbować ponownie włączyć urządzenie.
2. Zabezpieczenie przed przegrzaniem: w przypadku przekroczenia dopuszczalnej temperatury narzędzie zatrzyma się. Poczekaj, aż narzędzie ostygnie, zanim przejdziesz dalej.

KONSERWACJA

- Przed sprawdzeniem lub konserwacją narzędzia upewnij się, że narzędzie jest wyłączone, a akumulator odłączony.
- Regularnie czyść otwory wentylacyjne suchym sprężonym powietrzem. Czyszczenie otworów wentylacyjnych przy użyciu ostrych przedmiotów jest niedopuszczalne.
- Nie używaj detergentów do czyszczenia plastikowych części instrumentu, zamiast tego używaj nieagresywnego środka czyszczącego i ściereczki.

ROZWIĄZUJĄCYWANE PROBLEMÓW

PROBLEM	PRZYCZYNA	SPOŚÓB ROZWIĄZANIA
Narzędzie nie działa	Akumulator jest rozładowany	Naładuj akumulator
Nie mogę zamontować wiertła	Uchwyt nie jest poluzowany	Poluzuj uchwyt
Silnik się przegrzewa	Otwory wentylacyjne mogą być zatkane kurzem	Wyczyść otwory wentylacyjne

SPECYFIKACJA TECHNICZNA

Napięcie 20 V prądu stałego
 Ilość obrotów na biegu jałowym 0-900/0-1600/0-1900 rpm
 Ilość uderzeń na minutę 0-2300 IPM
 Wymiar uchwytu 12,5 mm (1/2")
 Maksymalny moment obrotowy 1000 Nm
 Waga 2,85 kg
 Chwył kuty kwadratowy 1/2"

WYKAZ ELEMENTÓW KONSTRUKCYJNYCH

Nr	OPIS
1	Rękojeść
2	Przełącznik zmiany kierunku obrotów
3	Włącznik spustowy
4	Podświetlenie LED
5	Hak do paska
6	Akumulator
7	Przycisk odłączenia akumulatora
8	Zasilacz



INSTRUKCJE BEZPIECZEŃSTWA DOTYCZĄCE PRACY Z AKUMULATORAMI I ŁADOWARKAMI

- W żadnym wypadku nie wolno próbować otwierać lub wyciągać akumulatora z urządzenia.
- Należy unikać namoczenia akumulatora i/lub ładowarki wodą lub deszczem.
- Jeżeli akumulator nie jest używany, należy go przechowywać z dala od metalowych przedmiotów.
- Unikać kontaktu z płynem wydostającym się z akumulatora; przy wyparowywaniu z akumulatora należy przewietrzyć miejsce pracy.
- Nie należy używać przewodu do przenoszenia ładowarki lub ciągnąć za przewód w celu odłączenia ładowarki od sieci.
- Nie należy używać ładowarki z uszkodzonym przewodem.

Ładowanie

- Ładować urządzenie w temperaturze powietrza od 10 °C do 40 °C.
- Nie ładować wewnątrz pudełka lub pojemnika. Podczas ładowania akumulator musi znajdować się w dobrze wentylowanym pomieszczeniu.
- Nie należy doładowywać akumulator. Po całkowitym naładowaniu akumulatora należy odłączyć ładowarkę od sieci elektrycznej.

Przechowywanie

- Jeżeli urządzenie ma być przechowywane przez dłuższy okres i nieużywane, należy wyjąć akumulatory.
- Nie należy przechowywać urządzenia w miejscu, w którym temperatura powietrza może przekraczać 40 °C.

Transport i utylizacja

- Opakowanie akumulatora musi zapewniać jego unieruchomienie.
- Nie wyrzucać elektronarzędzi i akumulatorów razem z odpadami domowymi!
- Skontaktuj się z władzami lokalnymi, aby uzyskać informacje na temat transportu i utylizacji.

INSTALACJA AKUMULATORÓW

⚠ UWAGA! Przed włożeniem lub wyjęciem akumulatora należy upewnić się, że elektronarzędzie jest odłączone.

Ładowanie akumulatorów

UWAGA: Przed pierwszym użyciem, nowe zestawy akumulatorów nie są w pełni naładowane, należy je naładować przed instalacją do narzędzi bezprzewodowych.

1. Jeśli akumulator litowo-jonowy jest całkowicie rozładowany, elektronarzędzie jest automatycznie wyłączone za pomocą obwodu ochronnego.
2. Po automatycznym wyłączeniu narzędzia elektrycznego nie należy naciskać przycisku włączania/wyłączenia.

Instalacja akumulatora

1. Dopasuj żebra akumulatora do gniazda na dolnej części narzędzia elektrycznego.
2. Włóż blok akumulatora do narzędzia.

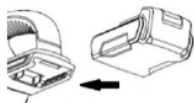

3. Upewnij się, że zatrzaski po obu stronach akumulatora zadziały i bezpiecznie zamocowały akumulator w narzędziu.

Wymywanie akumulatora

1. Naciśnij przycisk wyjmowania akumulatora
2. Wyjąć blok akumulatorowy, pociągając go do części tylnej narzędzia elektrycznego bez użycia siły.



ŁADOWANIE ZA POMOCĄ ŁADOWARKI DIAGNOSTYCZNEJ

1. Podłącz ładowarkę do źródła prądu zmiennego.
2. Dopasuj zebra bloku akumulatora do otworów na ładowarce do kliknięcia zatrzasków po obu stronach bloku akumulatora.
3. Po zainstalowaniu akumulatora w ładowarce zapalą się diody LED sygnalizujące stan naładowania.



Istnieje 5 różnych możliwych kombinacji wskaźników:

Czerwony, ciągły		Ładowanie jest podłączone
Czerwony, ciągły + zielony, migający.		Akumulator się ładuje.
Czerwony, ciągły + zielony, ciągły.		Akumulator jest w pełni naładowany.
Czerwony, migający		Nadmiernie wysoka temperatura modułu akumulatora
Czerwony i zielony, migający naprzemiennie.		Uszkodzenie bloku akumulatora

⚠ UWAGA! W przypadku pojawienia się uszkodzenia bloku akumulatora, spróbuj wyjąć akumulator z ładowarki, a następnie włóż nowy akumulator do urządzenia. Jeżeli nadal będzie wyświetlany stan uszkodzenia, może to wskazywać na uszkodzenie ładowarki, a nie akumulatora.

4. Naciśnij na zatrzaski po obu stronach akumulatora i wyciągnij go z ładowarki.
5. Odłącz ładowarkę od sieci.

WSKAŹNIK NAŁADOWANIA AKUMULATORA

UWAGA! Za pomocą przycisku wskaźnika zasilania można sprawdzić stan akumulatora. Jeżeli po naciśnięciu zapalą się wszystkie diody, akumulator jest w pełni naładowany.



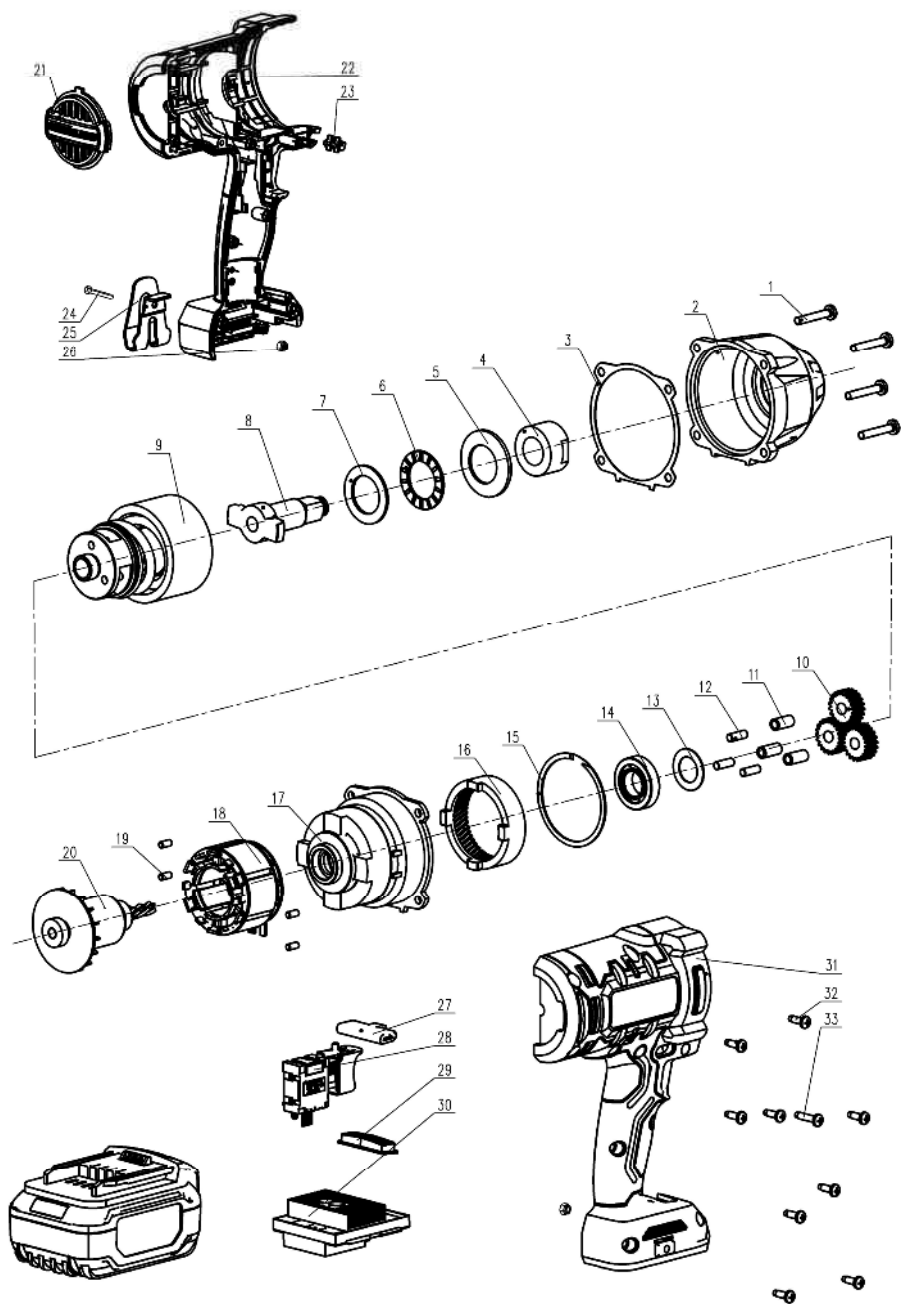

Nº	Descripción	Description	Qty.	Nº	Descripción	Description	Qty.
1	Tornillo ST4.8x32	Screw ST4.8x32	4	18	Estator	Stator	1
2	Caparazón del cabezal	Head hell	1	19	Rodamiento de goma	Rubber column	4
3	Junta de sellado	Seal gasket	1	20	Rotor	Rotor	1
4	Manga del eje de salida 1/2"	Shaft sleeve 1/2"	1	21	Cubierta	Overlay	1
5	Arandela Ø25.9xØ44.8x2.5	Washer Ø25.9xØ44.8x2.5	1	22	Carcasa izquierda	Left Housing	1
6	Cojinete	Bearing	1	23	Chimenea	Chimney	1
7	Cojinete Ø25.4xØ39.7x0.8	Bearing pads Ø25.4xØ39.7x0.8	1	24	Tornillo M4x10	Screw M4x10	1
8	Eje de salida 1/2"	Spindle 1/2"	1	25	Gancho para cinturón	Belt buckle	1
9	Bloque de impacto	Impact block assembly	1	26	Tuerca M4	Nut M4	2
10	Engranaje planetario	Planetary gear	3	27	Palanca reciprocante	F/R lever	1
11	Rodamiento de agujas HK0509	Needle roller bearing HK0509	3	28	Interruptor	Switich	1
12	Pin Ø5xØ16.7	Pin Ø5xØ16.7	3	29	Pantalla de la batería	Battery display cover	1
13	Arandela Ø17.3xØ28x0.8	Washer Ø17.3xØ28x0.8	1	30	Placa base	Control board	1
14	Rodamiento de bola 6003 2RS	Ball bearing 6003 2RS	1	31	Carcasa derecha	Right Housing	1
15	Anillo de acero Ø63.6xØ57x1.2	Steel ring Ø63.6xØ57x1.2	1	32	Tornillo ST4.2x14F	Screw ST4.2x14F	9
16	Anillo interior del engranaje	Inner gear ring	1	33	Tornillo ST4.2x20F	Screw ST4.2x20F	1
17	Caja de engranajes	Gear box	1				

60018



www.jbmcamp.com

C/ Rejas, 2 - P5, Oficina 17
 28821 Costada (Madrid)
 jbm@jbmcamp.com
 Tel. +34 972 405 721
 Fax. +34 972 245 437